



自動復帰型 03, 52

●クイックアクションディスク(φ1/2")を利用した汎用機種です。

03



52



電気用品安全法サーモスタット登録番号

J-54 (03CN)

J-56 (03PN)

J-108(03TN)

日本ガス機器検査協会承認番号

各-PC-1001

UL, CSA認定品

Type 54N

UL, CSA, VDE認定品

Type 03EN, 03EP, 52N, 52P

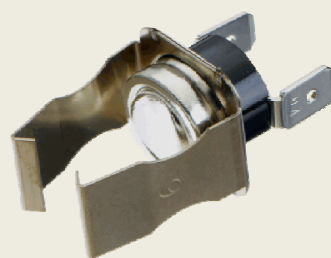
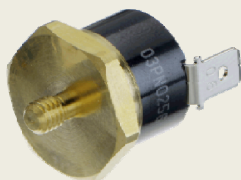
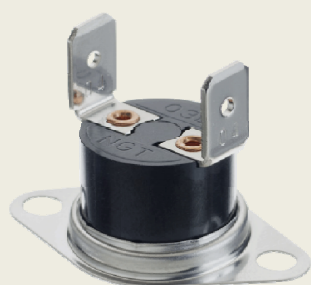

規格、その他についてはお問い合わせ下さい

標準仕様

項目	仕様			
1 動作機構	バイメタル非通電式、 単極単投型、 防塵型			
2 動作方式	A: 温度上昇時 OFF動作式 B: 温度上昇時 ON 動作式			
3 温度設定 (一点固定式)	-20 ~ 100°C	+100 ~ 150°C	+160 ~ 230°C	+240 ~ 260°C
4 設定公差 (例)	± 3°C	± 4°C	± 6°C	± 8°C
5 ディファレンシャル (例)	10°C	20°C	30°C	40 ~ 50°C
6 温度測定条件	無負荷時 (信号電流)、 温度変化速度 1°C / 1 分間			
7 絶縁抵抗	DC500Vメガー 1,000MΩ以上			
8 絶縁耐力	AC1,500V 1分間 又は AC1,800V 1秒間			
9 端子間抵抗	30mΩ以下			

型式及び電気定格

型式	絶縁材料	定格電圧・定格電流		接点材料
03PN	フェノール	AC125V / 15A, AC250V / 10A	(Min. 1A)	銀合金 厚さ 0.3mm
03EN				
03CN				
52 N	セラミック			
03PC	フェノール	AC125V / 6A, AC250V / 3A	(Min. 50mA)	銀 厚さ 0.3mm
03CC	セラミック			
03PP	フェノール	AC125V / 200mA, AC250V / 200mA DC 42V / 200mA (ガス検: DC30V)	(Min. 1mA)	PGSクロスバー
03EP	フェノール			
03CP	セラミック			
52 P				
54N	フェノール	AC125V / 15A, AC250V / 10A	(Min. 1A)	銀合金 厚さ 0.3mm
03TN	ポリエステル			

自動復帰型 03, 52シリーズ

構造図(例)

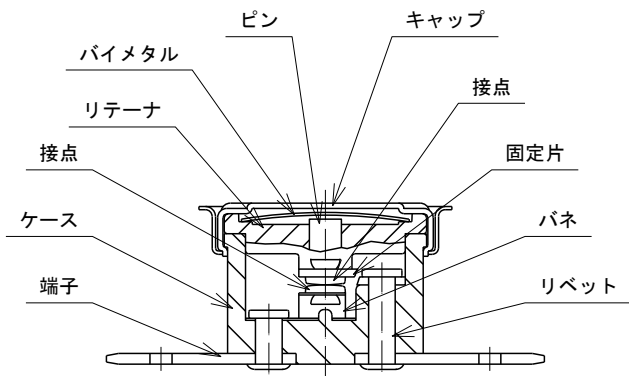

寸法図

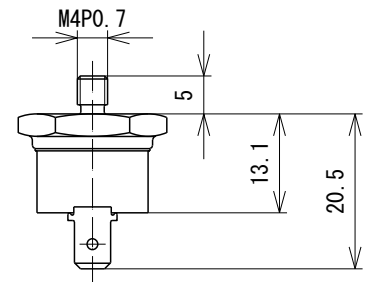
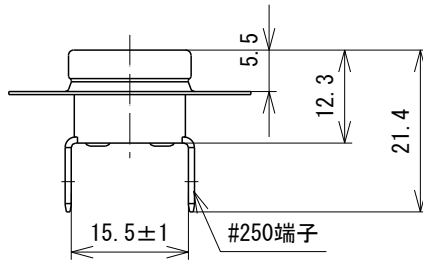
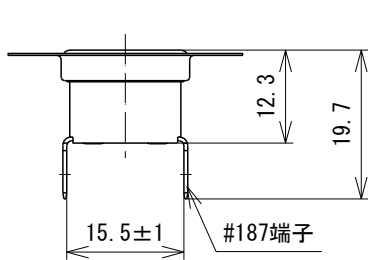
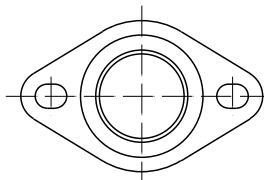
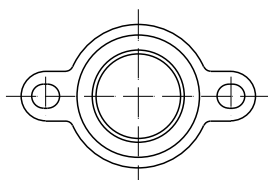
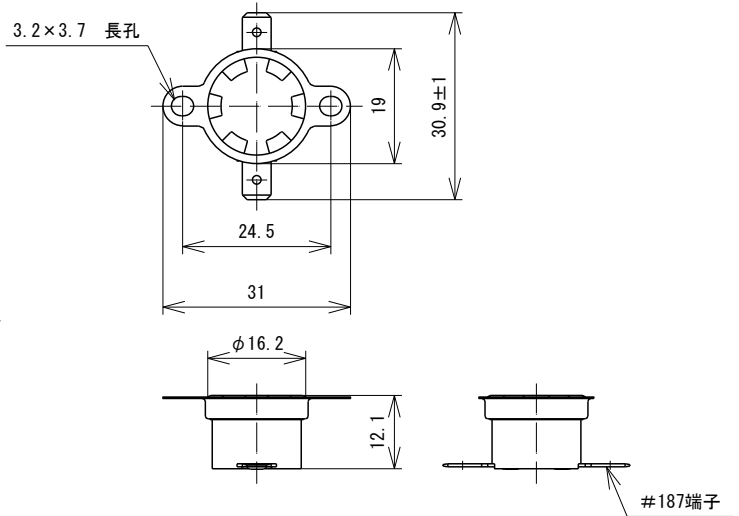

海外規格認定型式・定格

Type	規格番号:UL873 	規格番号 CSA :C22.2 No.24 	規格番号 VDE : DIN EN 60730-1, -2-9 
03EN	抵抗負荷 AC120V / 15A 100,000回 150°C 抵抗負荷 AC240V / 10A 100,000回 150°C 誘導負荷 AC120V / 15A 6,000回 150°C 誘導負荷 AC240V / 10A 6,000回 150°C	抵抗負荷 AC125V / 15A 100,000回 150°C 抵抗負荷 AC250V / 8A 100,000回 150°C 誘導負荷 AC125V / 13.5A 100,000回 150°C	抵抗負荷 AC250V / 10A 100,000回 150°C 抵抗負荷 AC250V / 16A 30,000回 150°C 誘導負荷 AC250V / 16A 10,000回 150°C
03EP	抵抗負荷 AC250V / 200mA 100,000回 150°C 抵抗負荷 DC 42V / 200mA 100,000回 150°C	抵抗負荷 AC250V / 100mA 100,000回 150°C 抵抗負荷 DC 30V / 100mA 100,000回 150°C	抵抗負荷 AC250V / 200mA 100,000回 150°C 抵抗負荷 DC 42V / 200mA 100,000回 150°C
54N	抵抗負荷 AC120V / 15A 100,000回 150°C 抵抗負荷 AC240V / 10A 100,000回 150°C	抵抗負荷 AC125V / 15A 100,000回 150°C 抵抗負荷 AC250V / 8A 100,000回 150°C 誘導負荷 AC125V / 13.5A 100,000回 150°C	
52N	抵抗負荷 AC125V / 15A 100,000回 200°C 抵抗負荷 AC250V / 10A 100,000回 230°C 誘導負荷 AC125V / 15A 6,000回 200°C 誘導負荷 AC250V / 10A 6,000回 200°C 抵抗負荷 AC120V / 15A 30,000回 260°C	抵抗負荷 AC125V / 15A 100,000回 200°C 抵抗負荷 AC250V / 10A 100,000回 200°C 誘導負荷 AC125V / 15A 100,000回 200°C 誘導負荷 AC250V / 10A 100,000回 200°C	抵抗負荷 AC250V / 10A 100,000回 230°C 抵抗負荷 AC250V / 13A 30,000回 230°C 抵抗負荷 AC250V / 16A 10,000回 230°C 抵抗負荷 AC250V / 16A 30,000回 150°C
52P	抵抗負荷 AC250V / 200mA 100,000回 230°C 抵抗負荷 DC 42V / 200mA 100,000回 230°C	抵抗負荷 AC250V / 200mA 100,000回 230°C 抵抗負荷 DC 42V / 200mA 100,000回 230°C	抵抗負荷 AC250V / 200mA 100,000回 230°C 抵抗負荷 DC 42V / 200mA 100,000回 230°C

※お問い合わせの際は、温度以外に使用目的、定格電圧・定格電流、及び負荷の種類等をお知らせ頂きますようお願い申し上げます。

寸法例

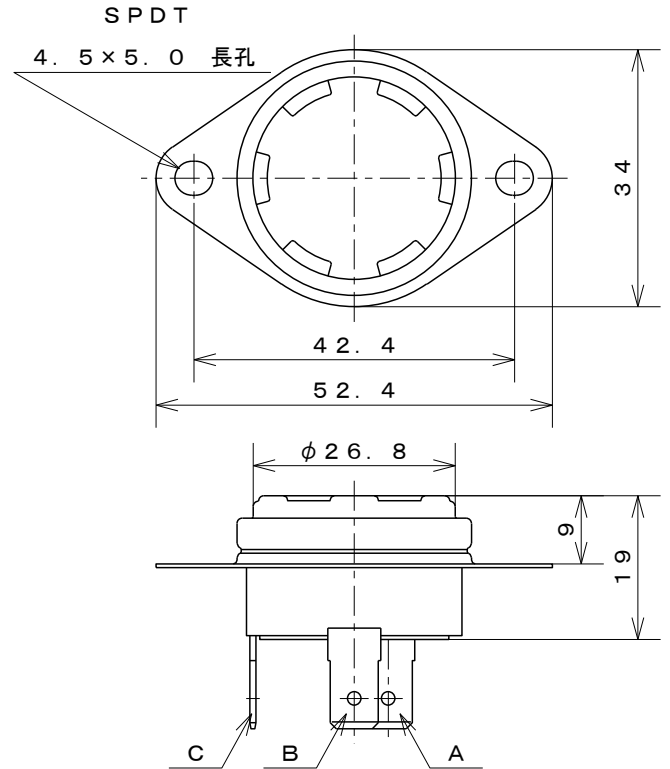
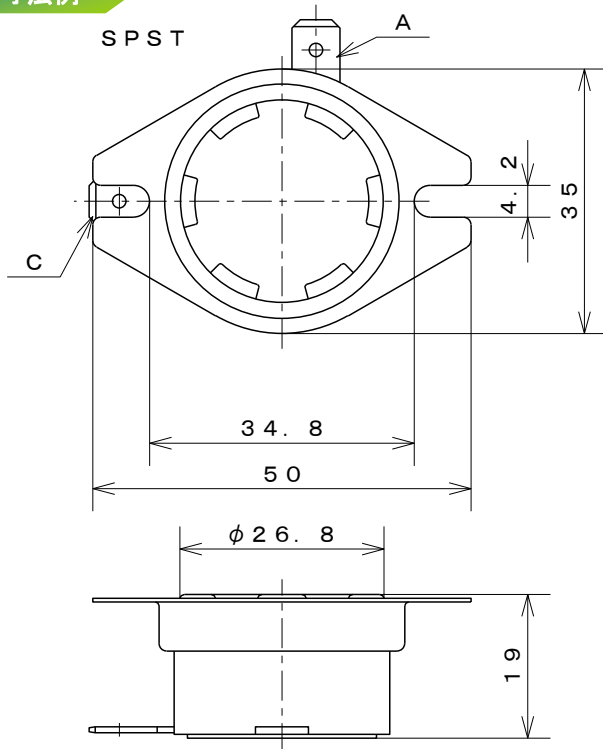

部品・材質

部品	材質	形状
キャップ	アルミニウム	平面取付型 マウント型
ケース	フェノール樹脂 セラミック	
バネ	ベリリウム銅	
端子	黄銅	#250 M4ネジ
ブラケット	ステンレス	

構造図

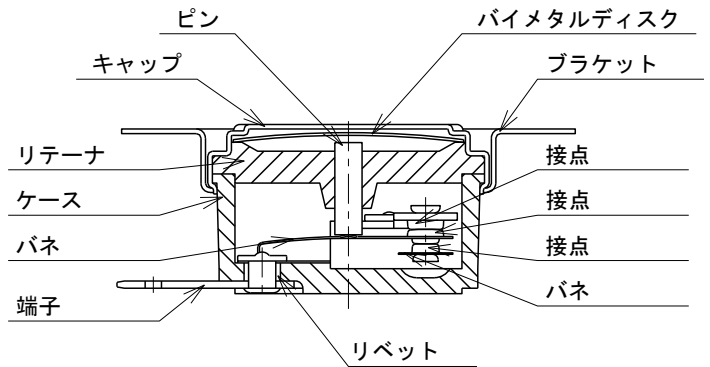

標準仕様

項目	仕様	
1. 動作機構	バイメタル非通電式 単極単投 (SPST)	バイメタル非通電式 単極双投 (SPDT)
2. 動作方式	A : 温度上昇により C-A間 OPEN B : 温度上昇により C-A間 CLOSE	
3. 電気定格	接点型式 SPST L : AC250V/30A M : AC250V/25A	接点型式 SPDT M : C-A AC250V/25A, C-B AC250V/15A S : C-A AC250V/15A, C-B AC250V/ 8A
4. 温度定格	フェノール樹脂 : 設定温度 最高 150℃ セラミック : 設定温度 最高 230℃	
5. 温度測定条件	無負荷時(信号電流)温度変化速度 1℃/2分間 熱風循環式恒温槽	
6. 絶縁抵抗	DC500Vメガーにて 1,000MΩ 以上	
7. 絶縁耐力	AC1,500V 1分間 又は AC1,800V 1秒間	



3/4" ディスクタイプサーモスタット
自動復帰型

型式 **30** シリーズ

寸法例

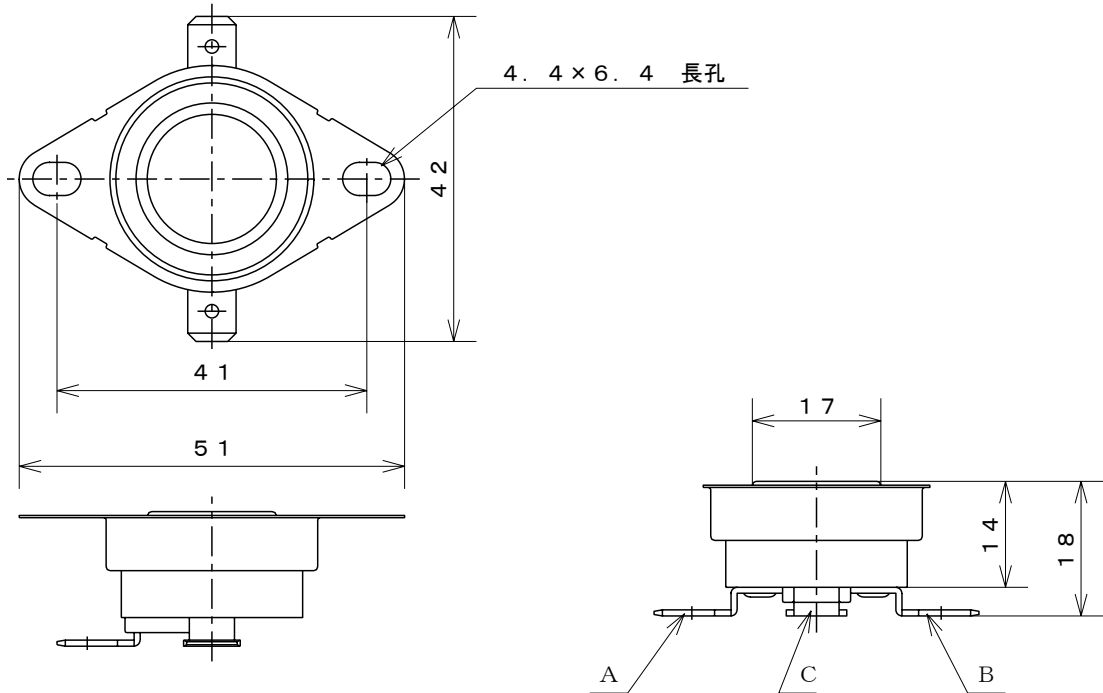

部品・材質

部品	材質	形状
キャップ	銅(メッキ付) ステンレス	平面取付型 パイプ取付型
ケース	フェノール樹脂	
パネ	ベリリウム銅	
端子	黄銅	#250 M4ネジ
ブラケット	ステンレス	
接点	銀ニッケル(31,32) 銀(33)	

構造図

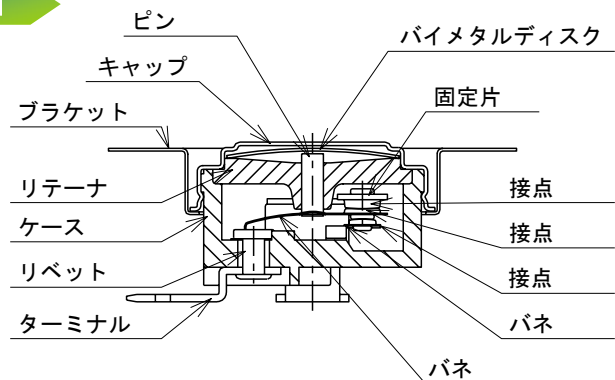

標準仕様

項目	仕様
1. 動作機構	バイメタル非通電式 単極双投
2. 動作方式	L : 温度上昇により C-A間 OPEN F : 温度上昇により C-A間 CLOSE
3. 電気定格	31 : C-A間 AC125V/20A AC250V/15A : C-B間 AC125V/15A AC250V/ 8A 33 : C-A間 AC125V/ 3A AC250V/ 3A : C-B間 AC125V/ 3A AC250V/ 3A
4. 温度定格	設定温度 最高 150°C (負荷電流による)
5. 温度測定条件	無負荷時(信号電流)温度変化速度 1°C/2分間 熱風循環式恒温槽
6. 絶縁抵抗	DC500Vメガーにて 1,000MΩ以上
7. 絶縁耐力	AC1,500V 1分間 又は AC1,800V 1秒間

取得規格

寸法例

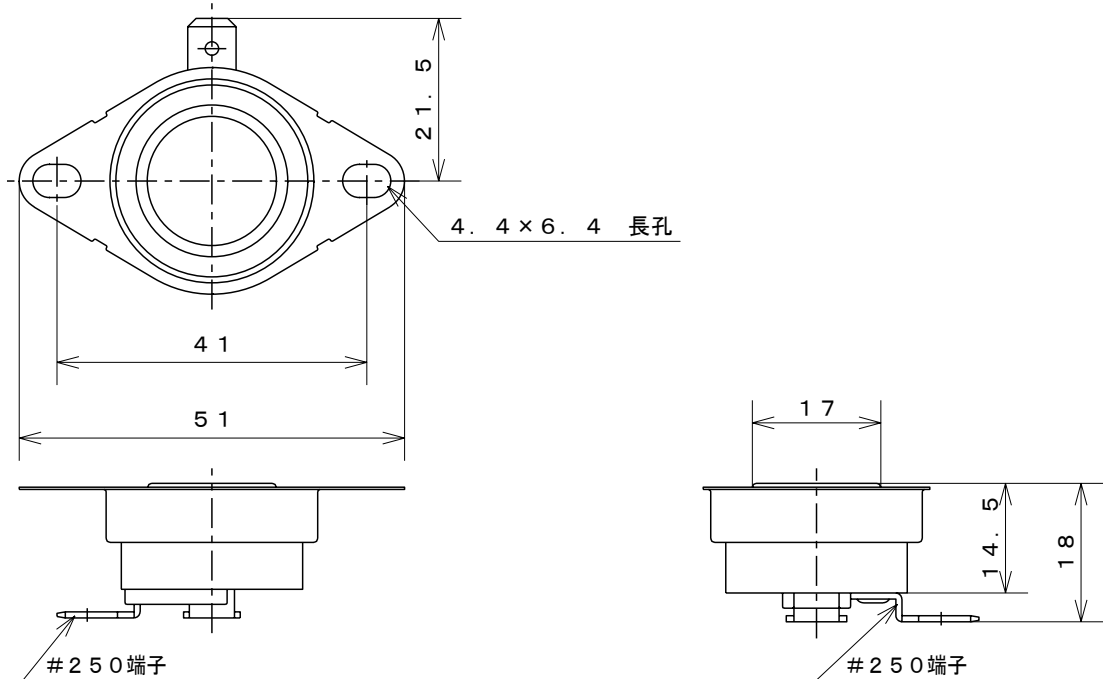

部品・材質

部品	材質	形状
キャップ	銅(メッキ付) ステンレス	平面取付型 マウント型
ケース	フェノール樹脂	
バネ	ベリリウム銅	
端子	黄銅	#250 M4ネジ
ブラケット	ステンレス	

構造図

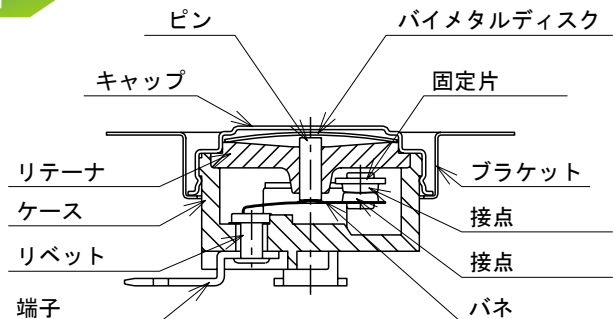

標準仕様

項目	仕様
1. 動作機構	バイメタル非通電式 単極単投 自動復帰式
2. 動作方式	A : 温度上昇により OPEN B : 温度上昇により CLOSE
3. 電気定格	AC125V/20A AC250V/15A
4. 温度定格	設定温度 最高 150°C
5. 温度測定条件	無負荷時(信号電流)温度変化速度 1°C/2分間 熱風循環式恒温槽
6. 絶縁抵抗	DC500Vメガーにて 1,000MΩ以上
7. 絶縁耐力	AC1,500V 1分間 又は AC1,800V 1秒間

取得規格



リセットフリー
手動復帰型

05, 15
23, 25

●温度過昇防止用として確実な手動復帰機能
(米国特許取得)をもたせた、マニュアルリセット
タイプサーモスタットです。

23

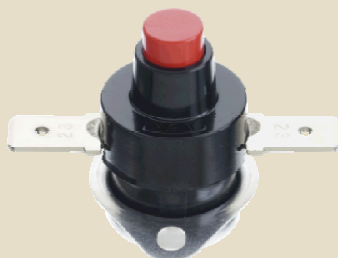

05

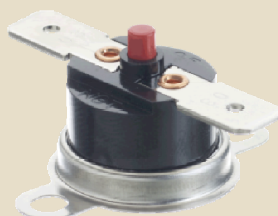

電気用品安全法サーモスタット登録番号
J-58(15N), J-59(05N), J-60(23PN),
J-161(25EN)

日本ガス機器検査協会承認番号
各-PC-1002

UL, CSA認定品
Type 05N, 05P, 24N

UL, CSA, VDE認定品
Type 05EN, 05EP, 23EN, 23EP 15N

15

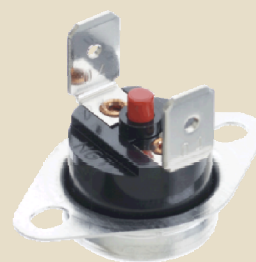
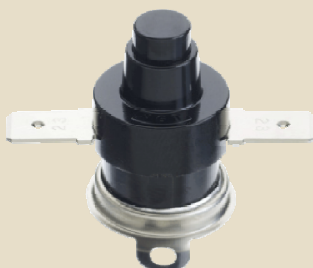

規格、その他についてはお問い合わせ下さい

標準仕様

項目	仕様		
1 動作機構	バイメタル非通電式、単極単投型、防塵型		
2 動作方式	温度上昇時 OFF動作式		
3 温度設定 (一点固定式)	40 ~ 100°C	100 ~ 150°C	150 ~ 200°C
4 設定公差	± 4°C (標準)	± 5°C (標準)	± 8°C (標準)
5 復帰可能温度	15°C以上低い温度	25°C以上低い温度	35°C以上低い温度
注: 感熱部の高い場合はリセットボタンを押しても復帰しないことがあります。感熱部の温度が下がった後にリセットして下さい			
6 温度設定条件	無負荷時(信号電流)、温度変化速度 1°C/1分間		
7 絶縁抵抗	DC500Vメガー 1,000MΩ以上		
8 絶縁耐力	AC1,500V 1分間 又は AC1,800V 1秒間		
9 端子間抵抗	30mΩ以下		

型式及び電気定格

型式	絶縁材料	定格電圧・定格電流	接点材料
05N	フェノール	AC125V / 15A, AC240V / 10A	銀合金 厚さ 0.3mm
05EN		VDE : AC250V / 16A (Min. 1A)	
05P		AC125V / 100mA, DC30V / 100mA	PGSクロスバー
05EP	VDE : AC250V / 200mA, DC42V / 200mA (Min. 1mA)		
15N	セラミック	AC125V / 15A, AC250V / 10A (Min. 1A)	銀合金 厚さ 0.3mm
15C		AC125V / 6A, AC250V / 3A, DC30V / 3A (Min. 50mA)	銀 厚さ 0.3mm
23PN	フェノール	AC250V / 15A (Min. 1A)	銀合金 厚さ 0.3mm
23EN		VDE : AC250V / 16A (Min. 1A)	銀合金 厚さ 0.3mm
23PC		AC125V / 6A, AC250V / 3A, DC30V / 3A (Min. 50mA)	銀 厚さ 0.3mm
23PP		AC125V / 100mA, DC30V / 100mA (Min. 1mA)	PGSクロスバー
23EP		VDE : AC250V / 200mA, DC42V / 200mA (Min. 1mA)	
25EN		ポリエステル	AC250V / 20A (Min. 1A)

サギノミヤグループ
バイメタルサーモスタット



☎:(03)3713-7124(代) fax:(03)3794-0585
〒152-0002 東京都目黒区目黒本町3丁目12番15号
E-mail:sales@ngt.co.jp URL:http://www.ngt.co.jp

手動復帰型 05, 15, 23, 25シリーズ

構造図(例)

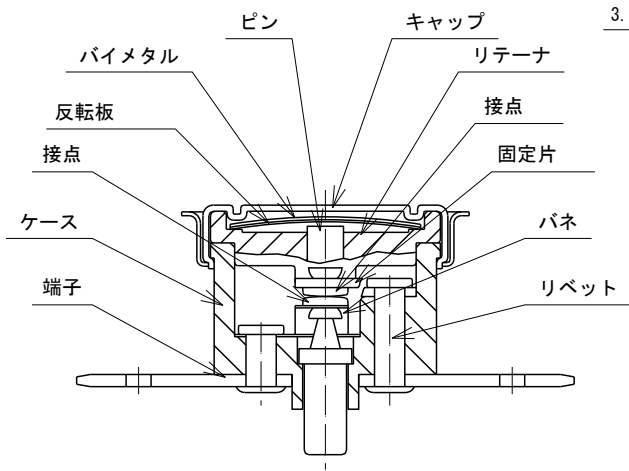

05 寸法図

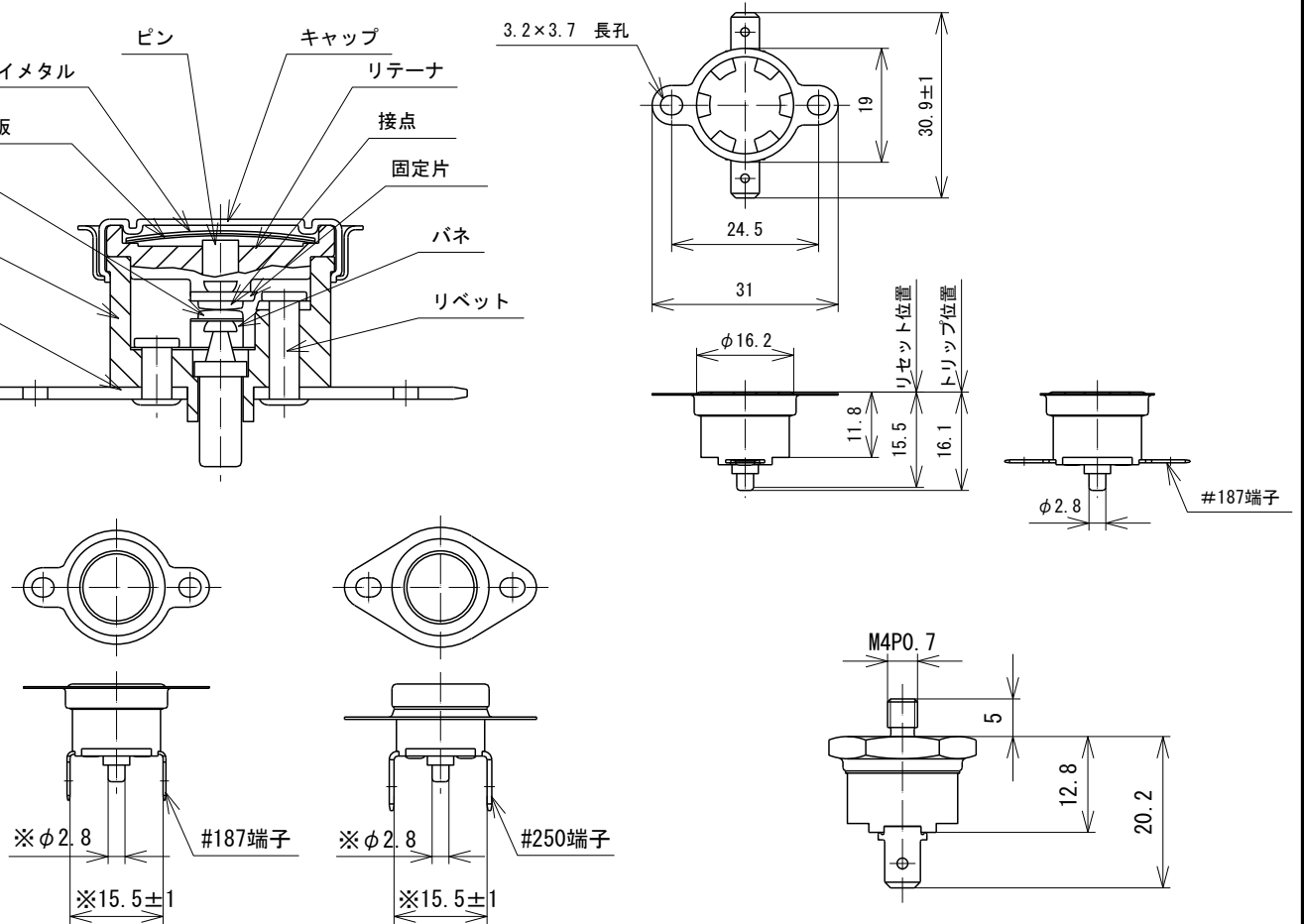

※上記端子寸法に誤記が有りましたことをお詫び申し上げます(2010.12訂正)

海外規格認定型式・定格

Type	UL	CSA/C-UR	VDE
05N	規格番号:UL873 #E43273 抵抗負荷 AC120V /15A 6,000回 150℃ 抵抗負荷 AC240V /10A 6,000回 150℃	規格番号:CSA C22.2 No.24 #LR67165 抵抗負荷 AC125V /15A 6,000回 150℃ 抵抗負荷 AC250V /10A 6,000回 150℃	
05EN	規格番号:UL873 #E43273 抵抗負荷 AC120V /15A 6,000回 150℃ 抵抗負荷 AC240V /10A 6,000回 150℃	規格番号:CSA C22.2 No.24 #LR67165 抵抗負荷 AC125V /15A 6,000回 150℃ 抵抗負荷 AC250V /10A 6,000回 150℃	規格番号:DIN EN 60730-1, -2-9 #40012267 抵抗負荷 AC250V /16A 3,000回 150℃
05EP	規格番号:UL873 #E43273 抵抗負荷 AC250V /100mA 6,000回 150℃ 抵抗負荷 DC 30V / 100mA 6,000回 150℃	規格番号:CSA C22.2 No.24 #LR67165 抵抗負荷 AC250V /100mA 6,000回 150℃ 抵抗負荷 DC 30V / 100mA 6,000回 150℃	規格番号:DIN EN 60730-1, -2-9 #40012267 抵抗負荷 AC250V /200mA 3,000回 150℃ 抵抗負荷 DC 42V / 200mA 3,000回 150℃
05X	規格番号:UL873 #E43273 抵抗負荷 AC120V /100mA 6,000回 150℃ 抵抗負荷 DC 30V / 100mA 6,000回 150℃ 誘導負荷 AC120V /100mA 6,000回 150℃ 誘導負荷 DC 30V / 100mA 6,000回 150℃		
15N	規格番号:UL60730-1A, -2-9 #201152 抵抗負荷 AC250V /16A 6,000回 250℃	規格番号:C-UR(CAN/CSA-E60730-1, -2-9 #201152 抵抗負荷 AC250V /16A 6,000回 250℃	規格番号:DIN EN 60730-1, -2-9 #40019831 抵抗負荷 AC250V /16A 6,000回 250℃
23EN	規格番号:UL873 #E43273 抵抗負荷 AC120V /15A 6,000回 150℃ 抵抗負荷 AC240V / 10A 6,000回 150℃	規格番号:C-UR(CSA C22.2 No.24) #E43273 抵抗負荷 AC120V /15A 6,000回 150℃ 抵抗負荷 AC240V / 10A 6,000回 150℃	規格番号:DIN EN 60730-1, -2-9 #40012267 抵抗負荷 AC250V /16A 3,000回 150℃
23EP			規格番号:DIN EN 60730-1, -2-9 #40012267 抵抗負荷 AC250V /200mA 3,000回 150℃ 抵抗負荷 DC 42V / 200mA 3,000回 150℃
23EX	規格番号:UL873 #E43273 抵抗負荷 AC120V /100mA 6,000回 150℃ 抵抗負荷 DC 30V / 100mA 6,000回 150℃ 誘導負荷 AC120V /100mA 6,000回 150℃ 誘導負荷 DC 30V / 100mA 6,000回 150℃		

※お問い合わせの際は、温度以外に使用目的、定格電圧・定格電流、及び負荷の種類等をお知らせ頂きますようお願い申し上げます。



1/2"ディスクタイプサーモスタット
薄型

型式 11N

寸法例

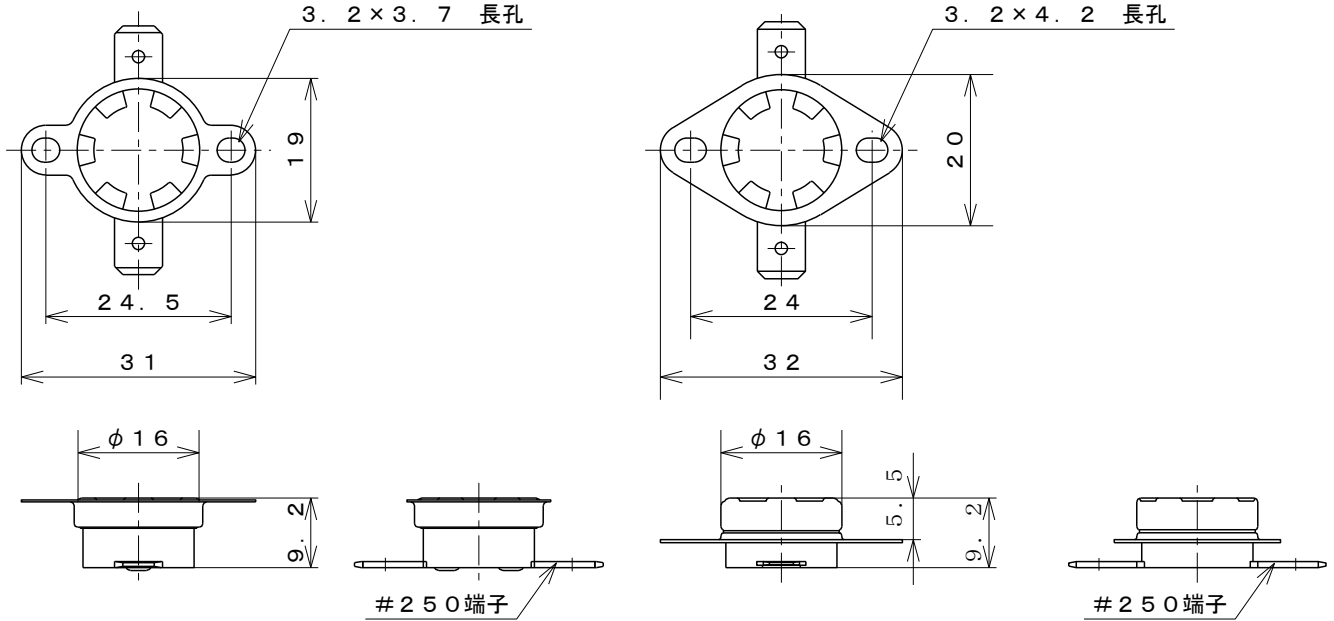

部品・材質

部品	材質	形状
キャップ	アルミニウム 銅(メッキ付) ステンレス	平面取付型 マウント型
ケース	フェノール樹脂	
パネ	ベリリウム銅	
端子	黄銅	#250 #187 他
ブラケット	ステンレス	

構造図

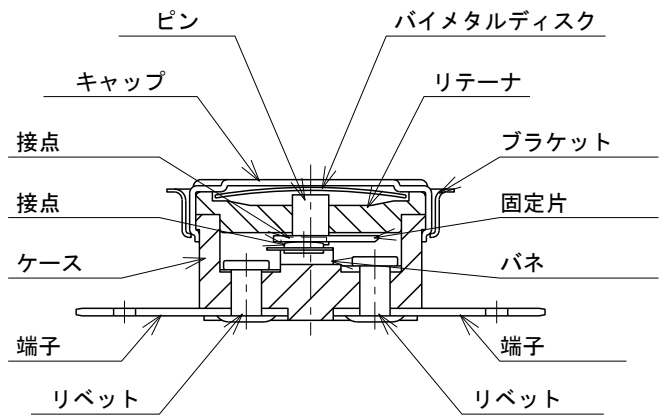

標準仕様

項目	仕様
1. 動作機構	バイメタル非通電式 単極単投 自動復帰式
2. 動作方式	A : 温度上昇により OPEN B : 温度上昇により CLOSE
3. 電気定格	AC125V/15A AC250V/10A
4. 温度定格	設定温度 最高 150°C
5. 温度測定条件	無負荷時(信号電流)温度変化速度 1°C/1分間 熱風循環式恒温槽
6. 絶縁抵抗	DC500Vメガーにて 1,000MΩ 以上
7. 絶縁耐力	AC1,500V 1分間 又は AC1,800V 1秒間

取得規格

UL 873/C-UR(C22.2 No.24) File No.E43273

電気用品に使用される部品・材料登録制度(CMJ登録制度) サーモスタット登録番号 J-52 (AC250V/15A)



1/2"ディスクタイプサーモスタット
薄型

型式 11S

寸法例

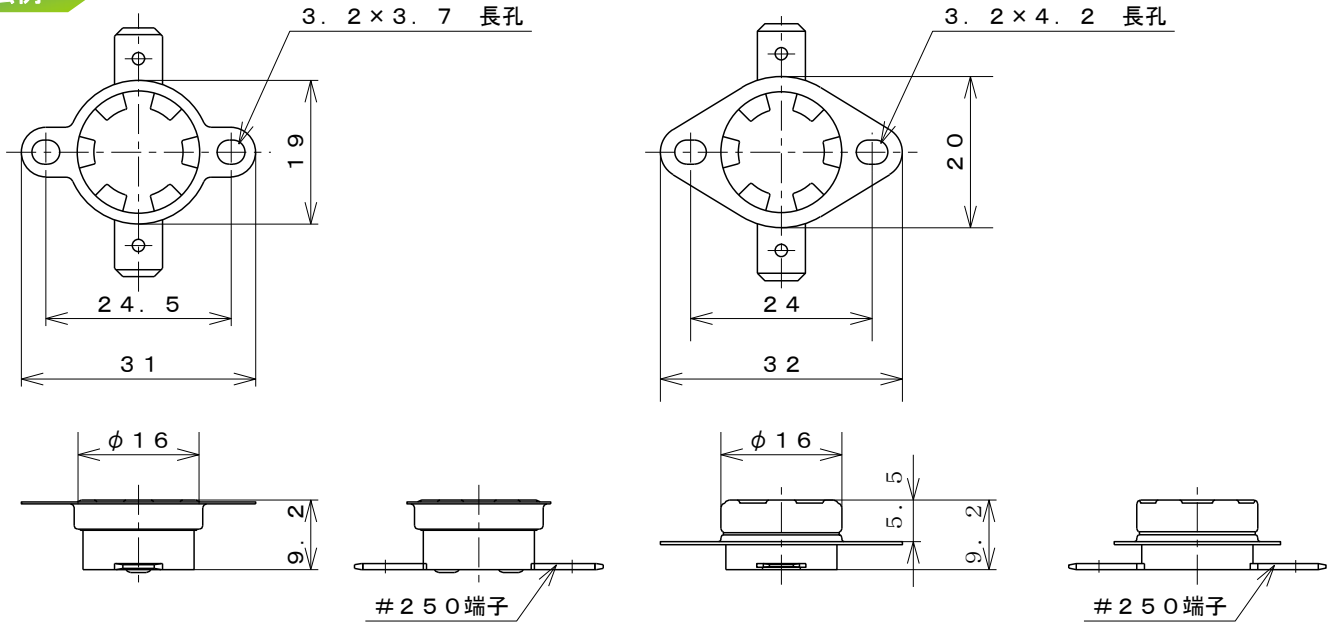

部品・材質

部品	材質	形状
キャップ	アルミニウム 銅(メッキ付) ステンレス	平面取付型 マウント型
ケース	フェノール樹脂	
バネ	ベリリウム銅	
端子	黄銅	#250 #187 他
ブラケット	ステンレス	

構造図

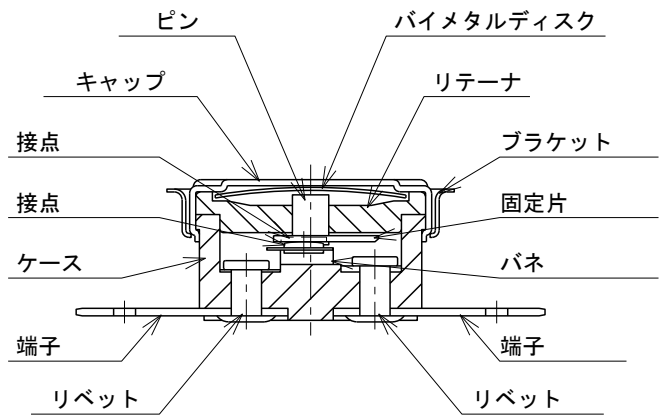

標準仕様

項目	仕様
1. 動作機構	バイメタル非通電式 単極単投 自動復帰式
2. 動作方式	A : 温度上昇により OPEN B : 温度上昇により CLOSE
3. 電気定格	AC125V/6A AC250V/3A
4. 温度定格	設定温度 最高 150°C
5. 温度測定条件	無負荷時(信号電流)温度変化速度 1°C/1分間 熱風循環式恒温槽
6. 絶縁抵抗	DC500Vメガーにて 1,000MΩ以上
7. 絶縁耐力	AC1,500V 1分間 又は AC1,800V 1秒間

取得規格

電気用品に使用される部品・材料登録制度(CMJ登録制度) サーモスタット登録番号 J-74 (AC250V/10A)
ガス検型式認証品 名-PC-1001-039~041 (AC250V/10A)

寸法例

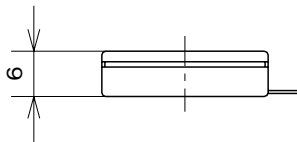
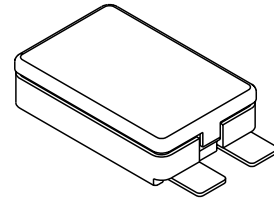
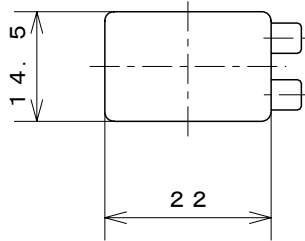

部品・材質

部品	材質
キャップ	アルミニウム
ケース	フェノール樹脂
バネ	ベリリウム銅
接点	銀
リベット	銅

構造図

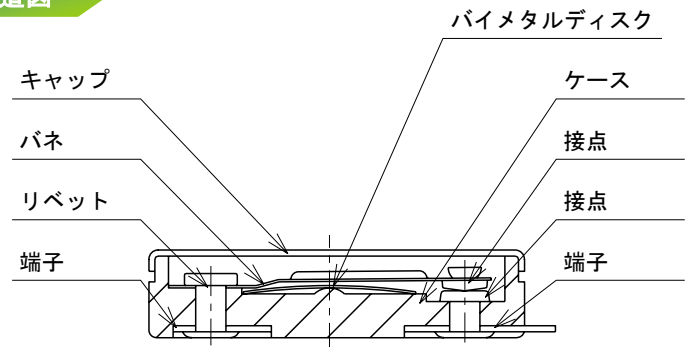

標準仕様

項目	仕様
1. 動作機構	バイメタル非通電式 単極単投 自動復帰式
2. 動作方式	L : 温度上昇により OPEN F : 温度上昇により CLOSE
3. 電気定格	AC125V/6A AC250V/3A (別途絶縁保護が必要) DC12V/5A
4. 温度定格	設定温度 最高 70°C
5. 温度測定条件	無負荷時(信号電流)温度変化速度 1°C/1分間 冷・熱風循環式恒温槽
6. 絶縁抵抗	DC500Vメガーにて 1,000MΩ 以上

寸法例

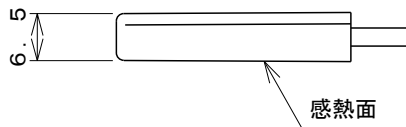
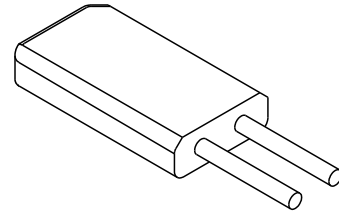
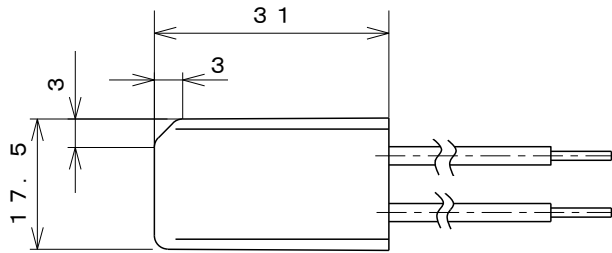

部品・材質

部品	材質
カバー	PBT樹脂
ケース	フェノール樹脂
バネ	ベリリウム銅
接点	銀
リベット	銅
端子	黄銅
リード	塩化ビニール

構造図

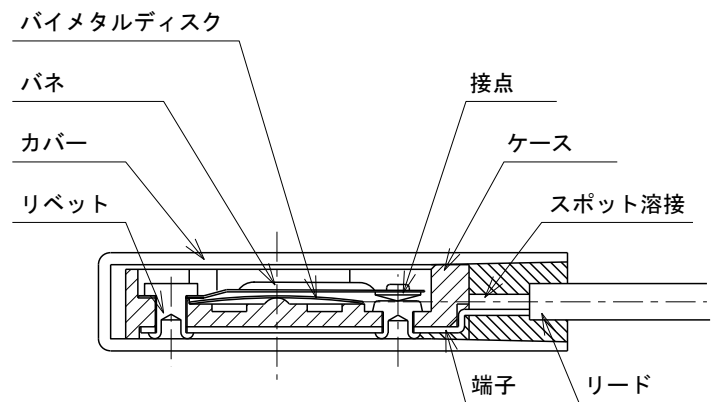

標準仕様

項目	仕様
1. 動作機構	バイメタル非通電式 単極単投 自動復帰式
2. 動作方式	L : 温度上昇により OPEN
3. 電気定格	AC125V/ 8A AC250V/ 4A DC13.5V/ 7A
4. 温度定格	設定温度 最高 70°C
5. 温度測定条件	無負荷時(信号電流)温度変化速度 1°C/2分間 冷・熱風循環式恒温槽
6. 絶縁抵抗	DC500Vメガーにて 1,000MΩ 以上
7. 絶縁耐力	AC1,500V 1分間 又は AC1,800V 1秒間



φ9ディスクタイプサーモスタット
防滴自動復帰型

型式 **SS1**

☆UL,CSA取得品はSS1Uとなります

寸法例

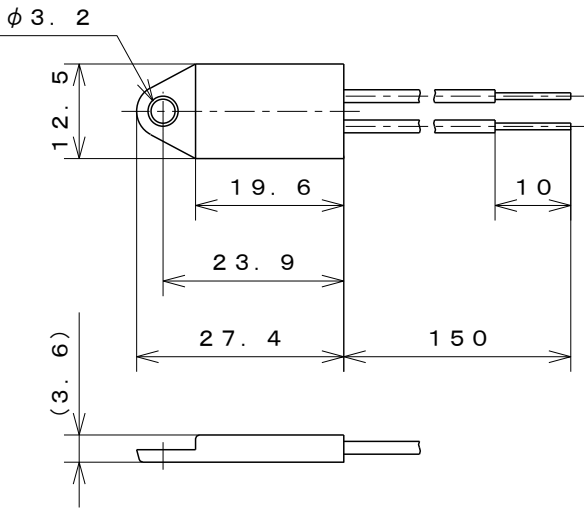

(基板取付タイプ)

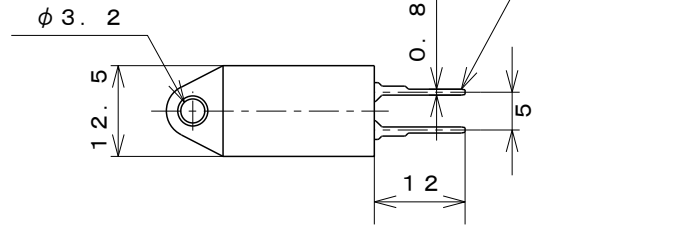

構造図

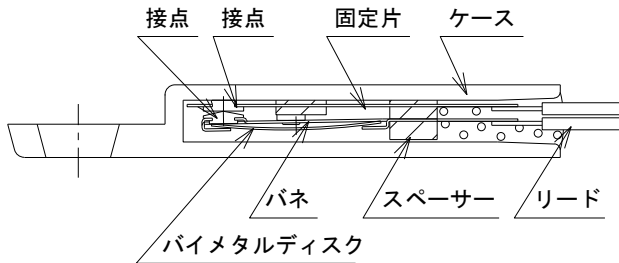

部品・材質

部品	材質
ケース	PBT樹脂
バネ	ベリリウム銅
接点	銀・ニッケル
リード	塩化ビニール 0.3mm ²
端子	黄銅 (Snメッキ)

電流値と設定温度変化量

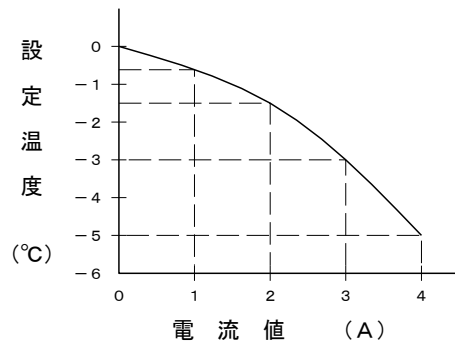

標準仕様

項目	仕様
1. 動作機構	バイメタル非通電式 単極単投 自動復帰式
2. 動作方式	L : 温度上昇により OPEN F : 温度上昇により CLOSE
3. 電気定格	SS1 AC125V/ 4A SS1U AC250V/ 3A
4. 温度定格	設定温度 最高 100°C デイファレンシャル 8~15°C
5. 温度測定条件	無負荷時(信号電流)温度変化速度 1°C/1分間 熱風循環式恒温槽
6. 絶縁抵抗	DC500Vメガにて 1,000MΩ 以上
7. 絶縁耐力	AC1,500V 1分間 又は AC1,800V 1秒間

取得規格

SS1 : 電気製品に使用される部品・材料登録制度(CMJ登録制度)サーモスタット登録番号 J-93
SS1U : UL 60730-1A, -2-9 File No.E201152 C-UR(CAN/CSA-E60730-1, -2-9)



寸法例

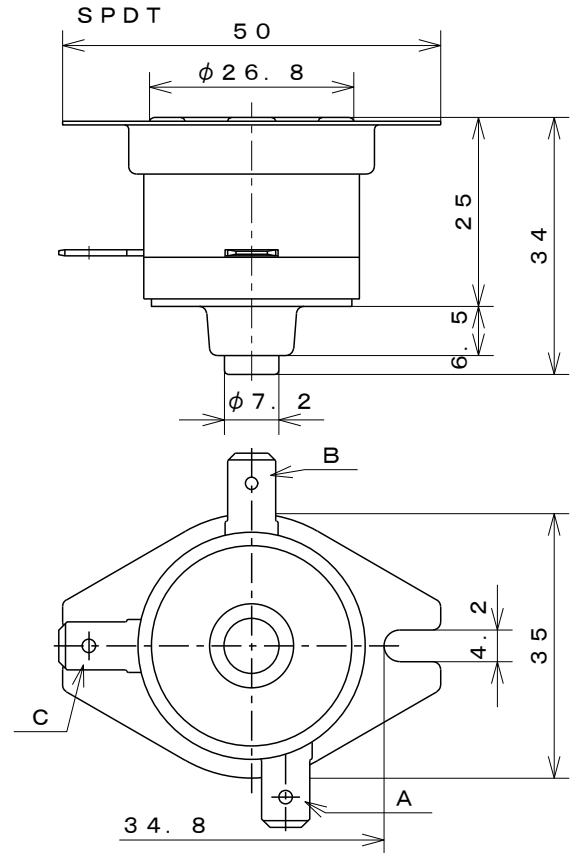
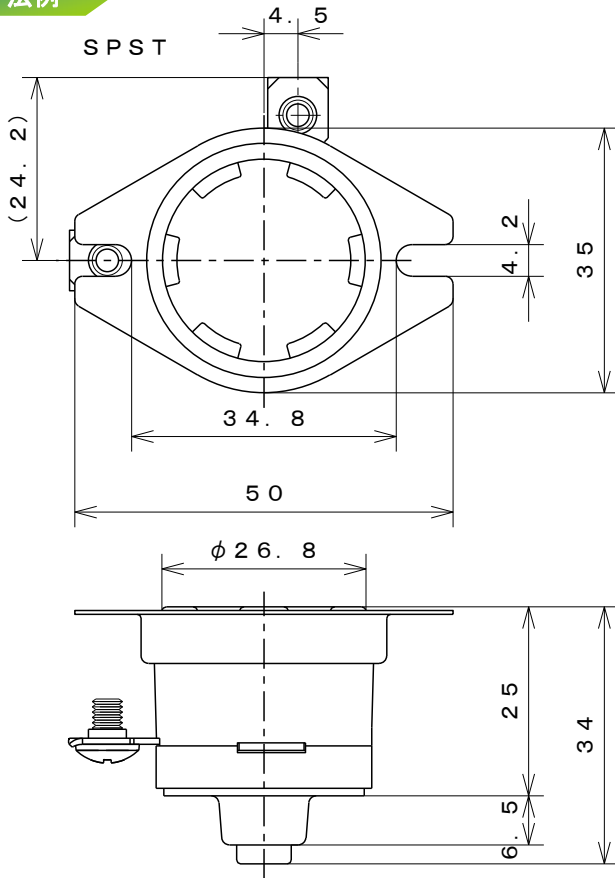

部品・材質

部品	材質	形状
キャップ	アルミニウム	平面取付型 マウント型
ケース	フェノール樹脂	
パネ	ベリリウム銅	
端子	黄銅	#250 M4ネジ
ブラケット	ステンレス	

構造図

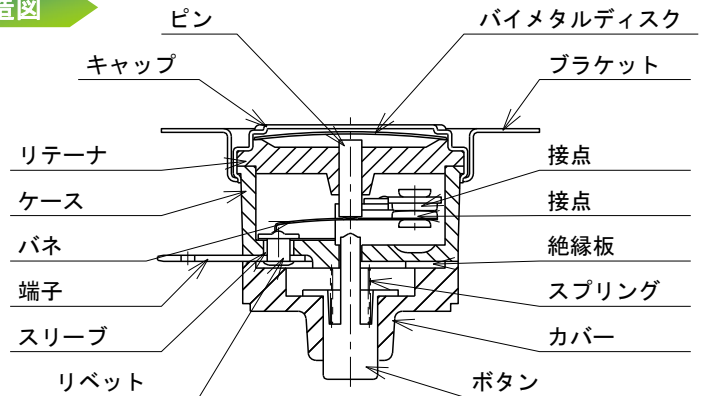

標準仕様

項目	仕様	
1. 動作機構	バイメタル非通電式 単極単投 (SPST)	バイメタル非通電式 単極双投 (SPDT)
2. 動作方式	A : 温度上昇により C-A間 OPEN	A : 温度上昇により C-A間 OPEN C-B間 CLOSE
3. 電気定格	接点型式 SPST M : AC250V/25A	接点型式 SPDT M : C-A AC250V/25A, C-B AC250V/15A
4. 温度定格	フェノール樹脂 : 設定温度 最高 150°C	
5. 温度測定条件	無負荷時(信号電流)温度変化速度 1°C/2分間 熱風循環式恒温槽	
6. 絶縁抵抗	DC500Vメガーにて 1,000M Ω 以上	
7. 絶縁耐力	AC1,500V 1分間 又は AC1,800V 1秒間	



1/2" ディスクタイプサーモスタット
高温手動復帰型

型式 15

寸法例

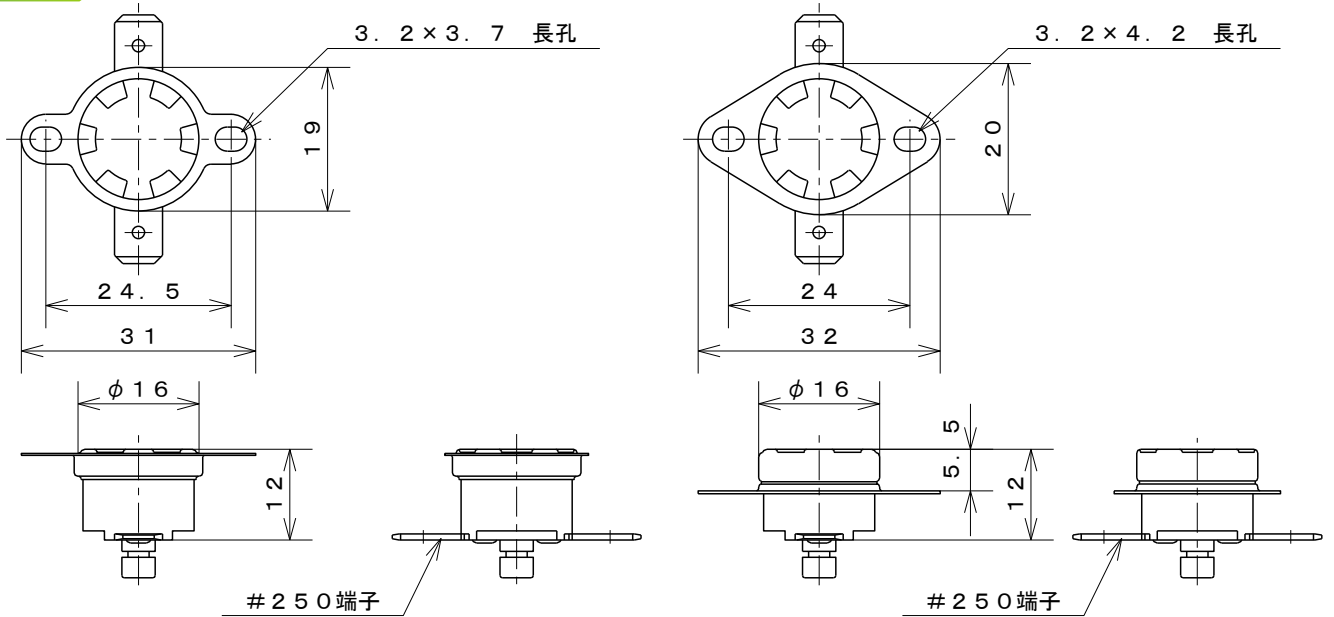

部品・材質

部品	材質	形状
キャップ	アルミニウム 銅（メッキ付） ステンレス	平面取付型 マウント型
ケース	セラミック	
パネ	ベリリウム銅	
端子	黄銅	#250 #187 他
ブラケット	ステンレス	
接点	銀ニッケル(N) 銀(C) PGSクロスパー(P)	

構造図

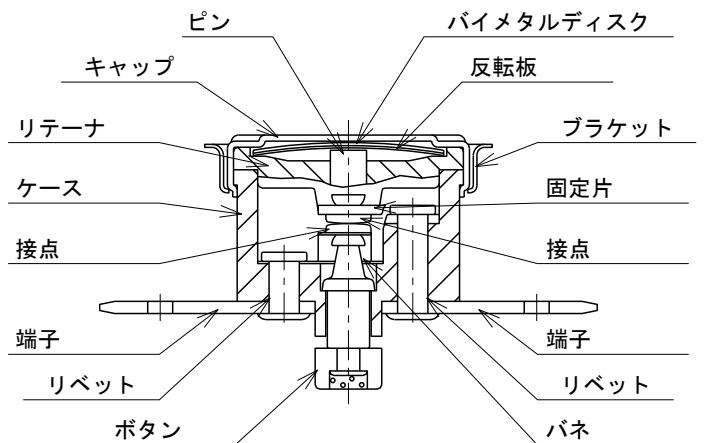

標準仕様

項目	仕様
1. 動作機構	バイメタル非通電式 単極単投 手動復帰式
2. 動作方式	A : 温度上昇により OPEN
3. 電気定格	N : AC250V/15A AC250V/10A C : AC125V/ 6A AC250V/ 3A P : AC125V/0.1A DC30V/0.1A
4. 温度定格	設定温度 最高 250°C
5. 温度測定条件	無負荷時(信号電流)温度変化速度 1°C/1分間 熱風循環式恒温槽
6. 絶縁抵抗	DC500Vメガーにて 1,000MΩ 以上
7. 絶縁耐力	AC1,500V 1分間 又は AC1,800V 1秒間

取得規格

電気用品に使用される部品・材料登録制度(CMJ登録制度) サーモスタット登録番号 15N : J-58 (AC250V/15A)



1/2" ディスクタイプサーモスタット
防水型

型式 12

寸法例

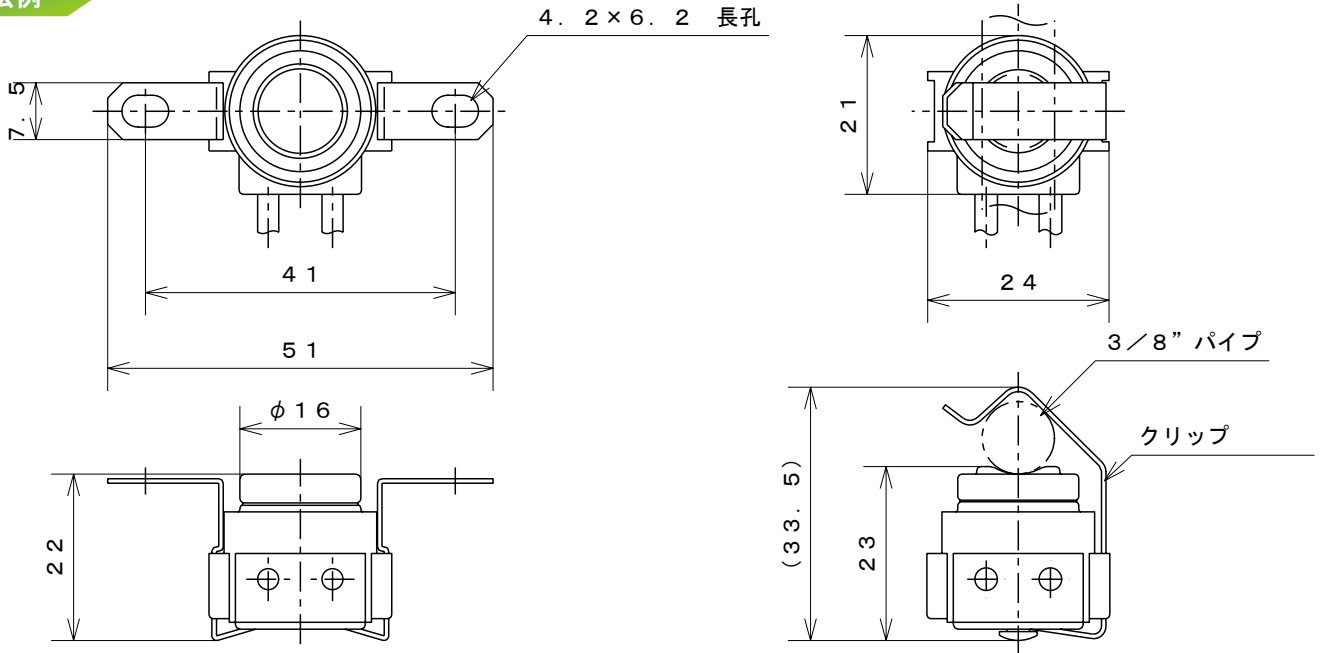

部品・材質

部品	材質	形状
キャップ	ステンレス 銅 (メッキ付)	平面取付型 パイプ取付型
ケース	フェノール樹脂	
ハウジング	ポリカーボネート	
バンド	ステンレス	3/8" 4/8"
クリップ		5/8"
充填材	ウレタン樹脂	
リード	軟質ビニール	1.25 mm ²
接点	銀ニッケル (N) 銀 (C) PGSクロスバー (X,P)	

構造図

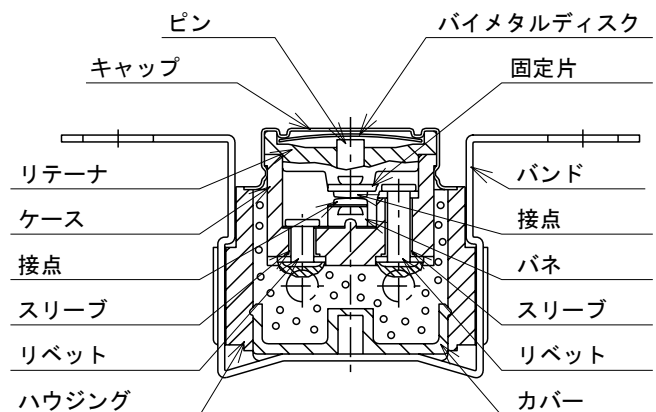

標準仕様

項目	仕様
1. 動作機構	バイメタル非通電式 単極単投
2. 動作方式	L : 温度上昇により OPEN F : 温度上昇により CLOSE
3. 電気定格	N : AC125V/15A AC250V/ 8A C : AC125V/ 6A AC250V/ 3A X : AC125V/ 1A DC 30V/ 1A P : AC125V/0.1A DC30V/0.1A
4. 温度測定条件	無負荷時 (信号電流) 温度変化速度 1°C/1分間 熱風循環式恒温槽
5. 絶縁抵抗	DC500Vメガにて 1,000MΩ 以上
6. 絶縁耐力	AC1,500V 1分間 又は AC1,800V 1秒間
7. リード間抵抗 (リード1m)	N, C : 100mΩ 以下 X,P : 50mΩ 以下

電流値と最高設定温度

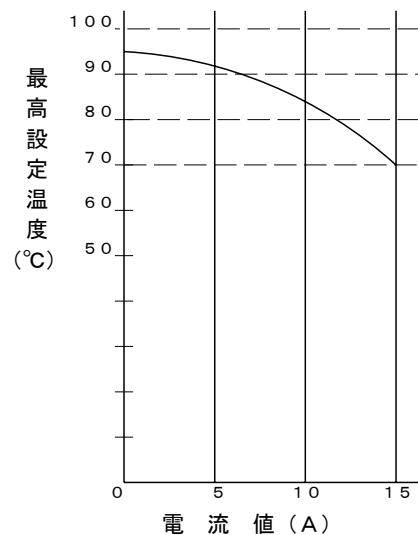

寸法例

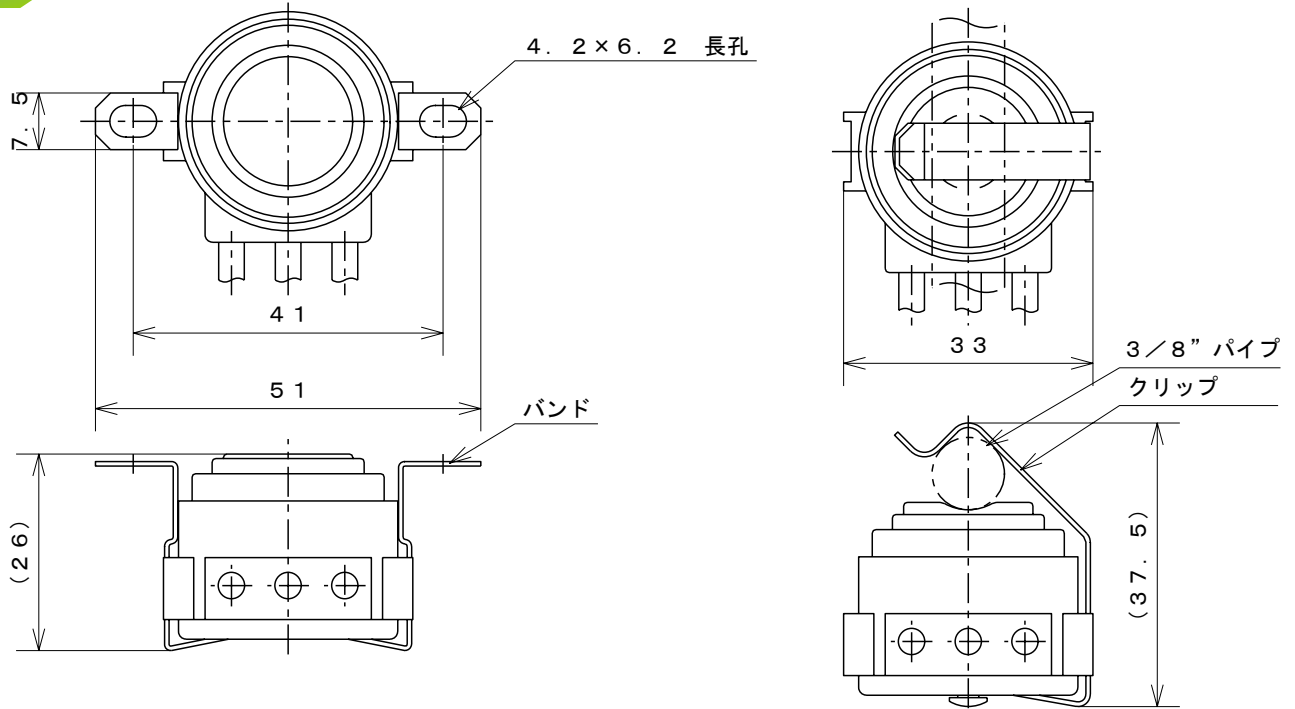

部品・材質

部品	材質	形状
キャップ	ステンレス 銅 (メッキ付)	平面取付型 パイプ取付型
ケース	フェノール樹脂	
ハウジング	ポリカーボネート	
バンド	ステンレス	3/8" 4/8"
クリップ		5/8"
充填材	ウレタン樹脂	
リード	軟質ビニール	2.0 mm ²
接点	銀ニッケル (36,37) 銀 (38)	

構造図

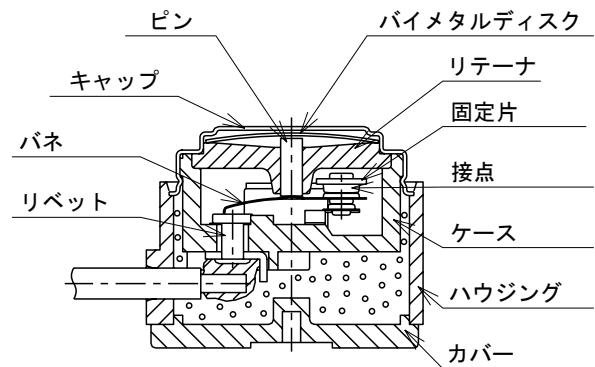

標準仕様

項目	仕様
1. 動作機構	バイメタル非通電式 単極双投
2. 動作方式	L : 温度上昇により C-A間 OPEN F : 温度上昇により C-A間 CLOSE
3. 電気定格	36 : C-A間 AC125V/20A AC250V/15A : C-B間 AC125V/10A AC250V/ 8A 38 : C-A間 AC125V/ 3A AC250V/ 3A : C-B間 AC125V/ 3A AC250V/ 3A
4. 温度測定条件	無負荷時 (信号電流) 温度変化速度 1°C/1分間 液槽
5. 絶縁抵抗	DC500Vメガにて 1,000MΩ 以上
6. 絶縁耐力	AC1,500V 1分間 又は AC1,800V 1秒間
7. リード間抵抗 (リード1m)	100mΩ 以下

電流値と最高設定温度

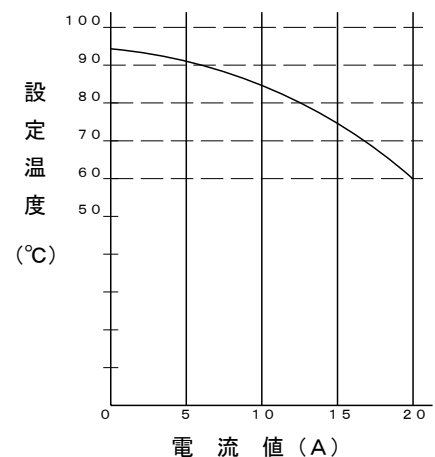



ビニールチューブ封入式サーモスタット
防水型

型式 **MH3**

☆UL,CSA取得品はMH3Uとなります

寸法例

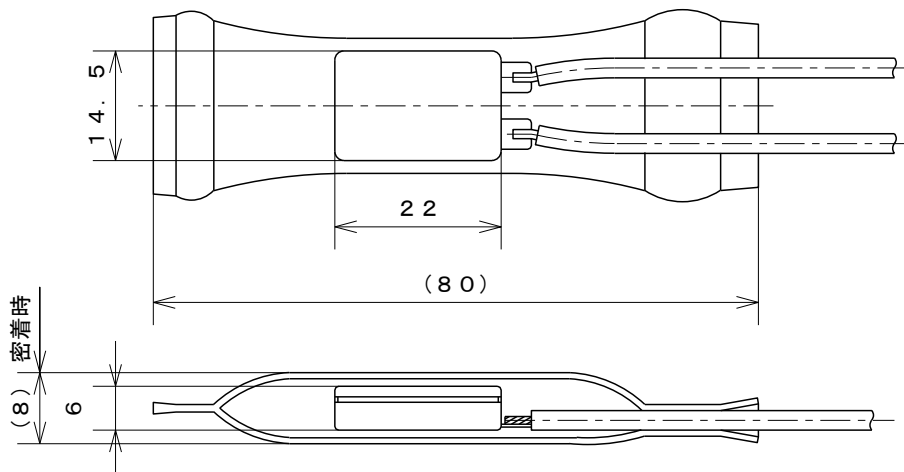

部品・材質

部品	材質	形状
キャップ	アルミニウム	
ケース	フェノール樹脂	
バネ	ベリリウム銅	
接点	銀	
リード	ビニール	0.5mm ²

構造図

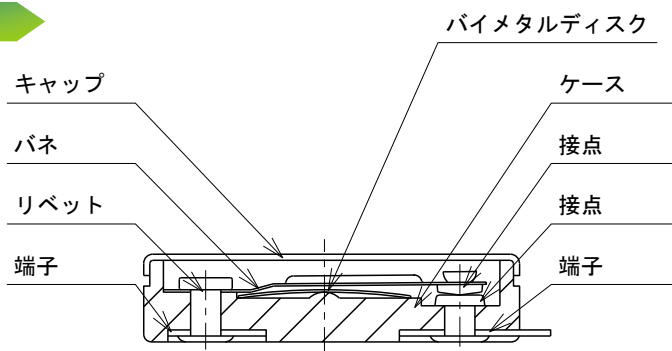

標準仕様

項目	仕様
1. 動作機構	バイメタル非通電式 単極単投 自動復帰型
2. 動作方式	L : 温度上昇により OPEN F : 温度上昇により CLOSE
3. 電気定格	AC125V/6A AC250V/3A
4. 温度定格	設定温度 最高 70℃
5. 温度測定条件	無負荷時(信号電流)温度変化速度 1℃/3分間 冷・熱風循環式恒温槽
6. 絶縁抵抗	DC500Vメガーにて 1,000MΩ 以上
7. 絶縁耐力	AC1,500V 1分間 又は AC1,800V 1秒間

取得規格

MH3U : UL 873 File No.E43273 C-UR(CSA C22.2 No.24)



寸法例

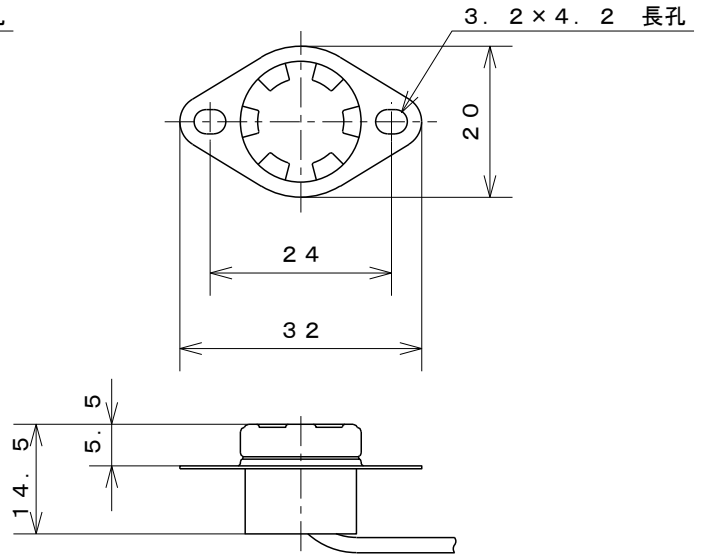
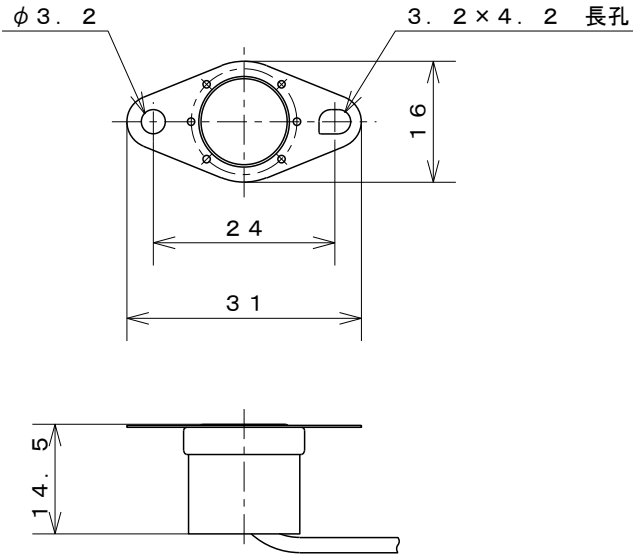

部品・材質

部品	材質	形状
キャップ	アルミニウム 銅(メッキ付) ステンレス	平面取付型 マウント型 パイプ取付型
ケース	フェノール樹脂	
パネ	ベリリウム銅	
リード	フッソ樹脂 塩化ビニール	0.5mm ²
ブラケット	ステンレス	

構造図

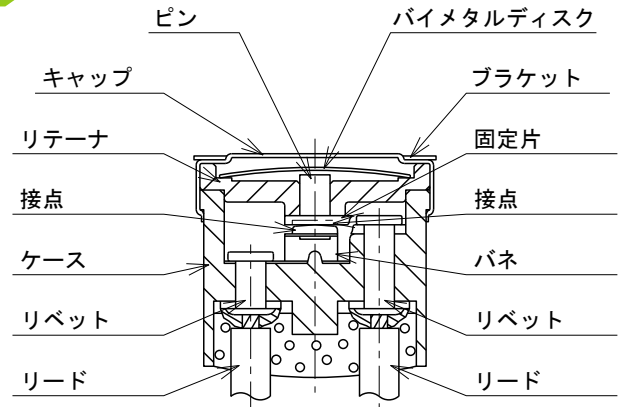

標準仕様

項目	仕様
1. 動作機構	バイメタル非通電式 単極単投 自動復帰式
2. 動作方式	A : 温度上昇により OPEN B : 温度上昇により CLOSE
3. 電気定格	AC125V/3A 250V/3A
4. 温度定格	設定温度 最高 100°C
5. 温度測定条件	無負荷時(信号電流)温度変化速度 1°C/1分間 熱風循環式恒温槽
6. 絶縁抵抗	DC500Vメガーにて 1,000MΩ 以上
7. 絶縁耐力	AC1,500V 1分間 又は AC1,800V 1秒間

取得規格

ガス検型式認証品 名-PC-1001-046 (AC250V/6A)

電気製品に使用される部品・材料登録制度(CMJ登録制度)サーモスタット登録番号 J-148 (AC250V/6A)



1/2"ディスクタイプサーモスタット
防滴手動復帰型

型式 **61C**

寸法例

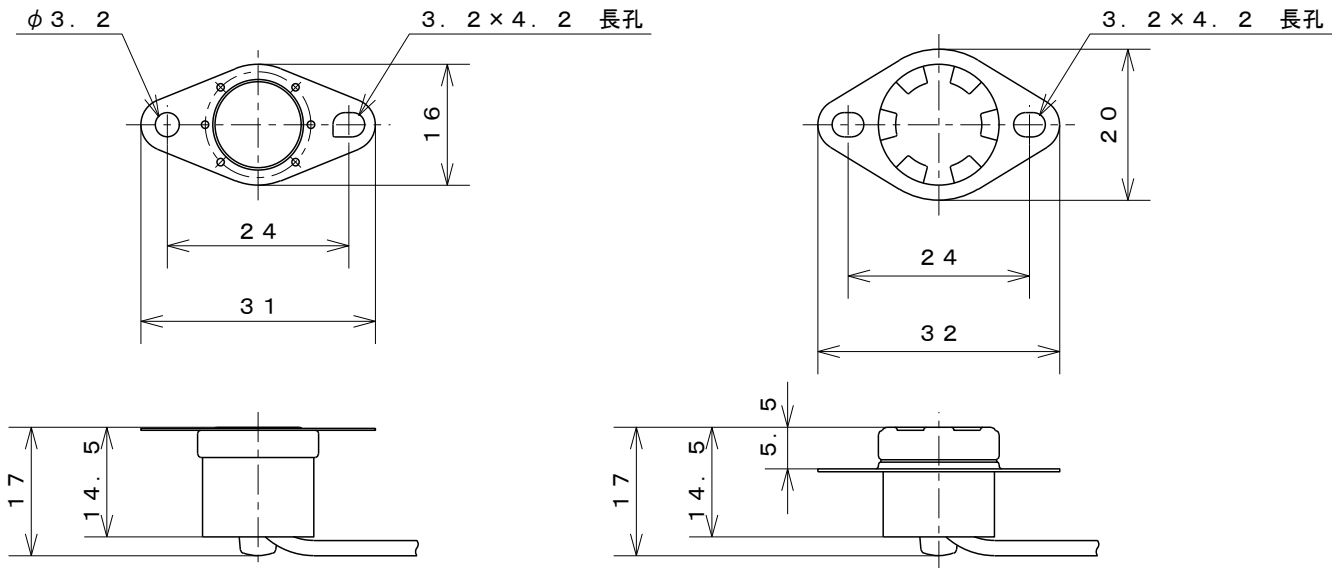

部品・材質

部品	材質	形状
キャップ	アルミニウム 銅(メッキ付) ステンレス	平面取付型 マウント型 パイプ取付型
ケース	フェノール樹脂	
バネ	ベリリウム銅	
リード	フッソ樹脂 塩化ビニール	0.5mm ²
ブラケット	ステンレス	

構造図

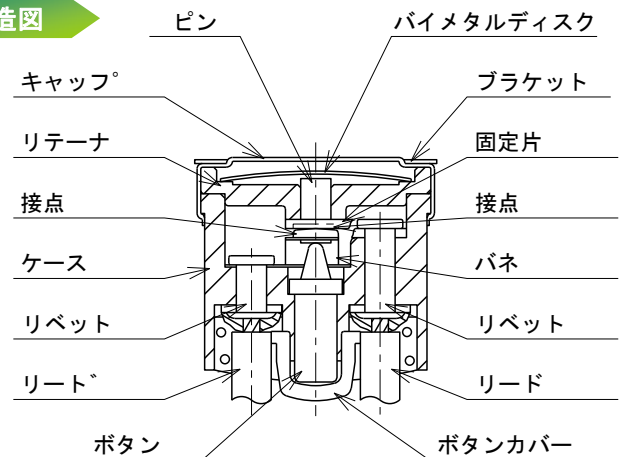

標準仕様

項目	仕様
1. 動作機構	バイメタル非通電式 単極単投 手動復帰式
2. 動作方式	A : 温度上昇により OPEN
3. 電気定格	AC125V/3A 250V/3A
4. 温度定格	設定温度 最高 100°C
5. 温度測定条件	無負荷時(信号電流)温度変化速度 1°C/1分間 熱風循環式恒温槽
6. 絶縁抵抗	DC500Vメガーにて 1,000MΩ 以上
7. 絶縁耐力	AC1,500V 1分間 又は AC1,800V 1秒間

取得規格

ガス検型式認証品 名-PC-1002-027 (AC125V/6A)





3/4"ディスクタイプサーモスタット
自動復帰型

型式 43

寸法例

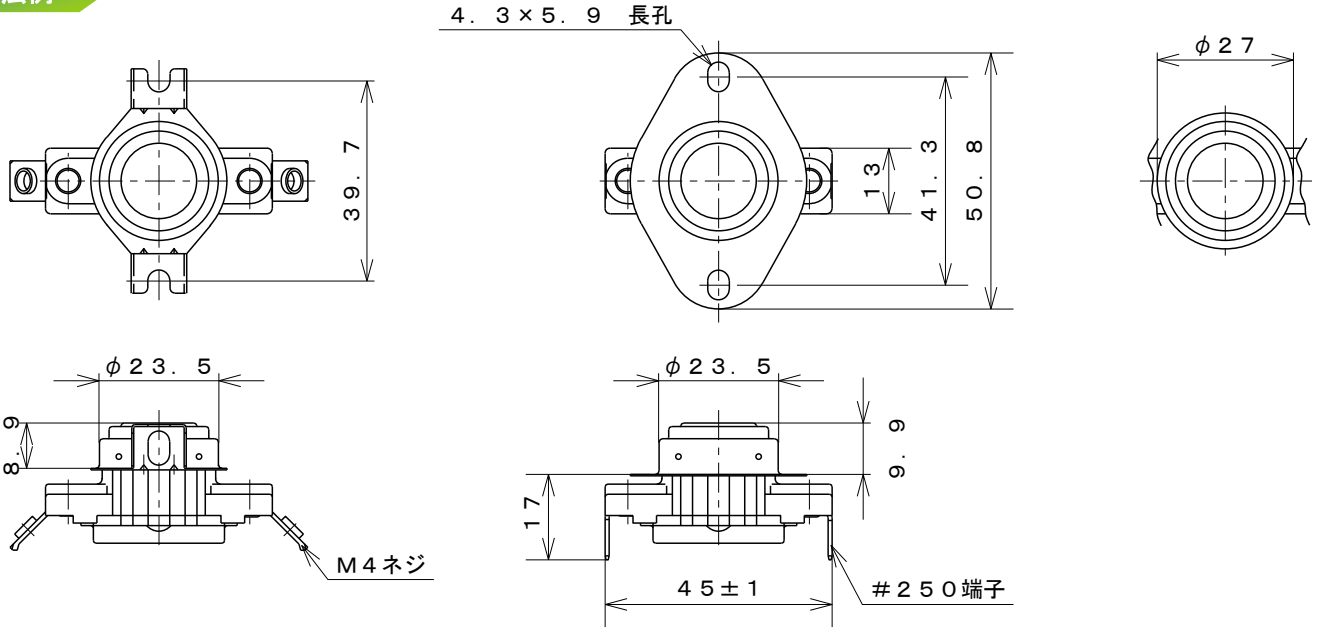

部品・材質

部品	材質	形状
キャップ	ステンレス	平面取付型 マウント型 ハット型
ケース	フェノール樹脂	
バネ	ベリリウム銅	
端子	黄銅	#250 M4ネジ
接点	銀合金	

構造図

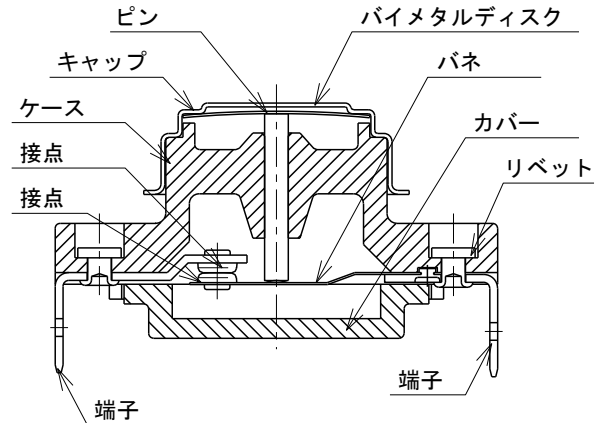

標準仕様

項目	仕様
1. 動作機構	バイメタル非通電式 単極単投 自動復帰式
2. 動作方式	L : 温度上昇により OPEN F : 温度上昇により CLOSE
3. 電気定格	AC250V/25A (UL:480V/13A)
4. 温度定格	設定温度 最高 150°C
5. 温度測定条件	無負荷時(信号電流)温度変化速度 1°C/2分間 熱風循環式恒温槽
6. 絶縁抵抗	DC500Vメガーにて 1,000MΩ 以上
7. 絶縁耐力	AC2,000V 2秒間(AC250V), AC3,600V 2秒間(AC480V)

取得規格

UL 60730-1A, -2-9 File No.E201152 C-UR(CAN/CSA-E60730-1, -2-9)
VDE 60730-1, -2-9 File No. 40016397





3/4"ディスクタイプサーモスタット
手動復帰型

型式 **43M**

寸法例

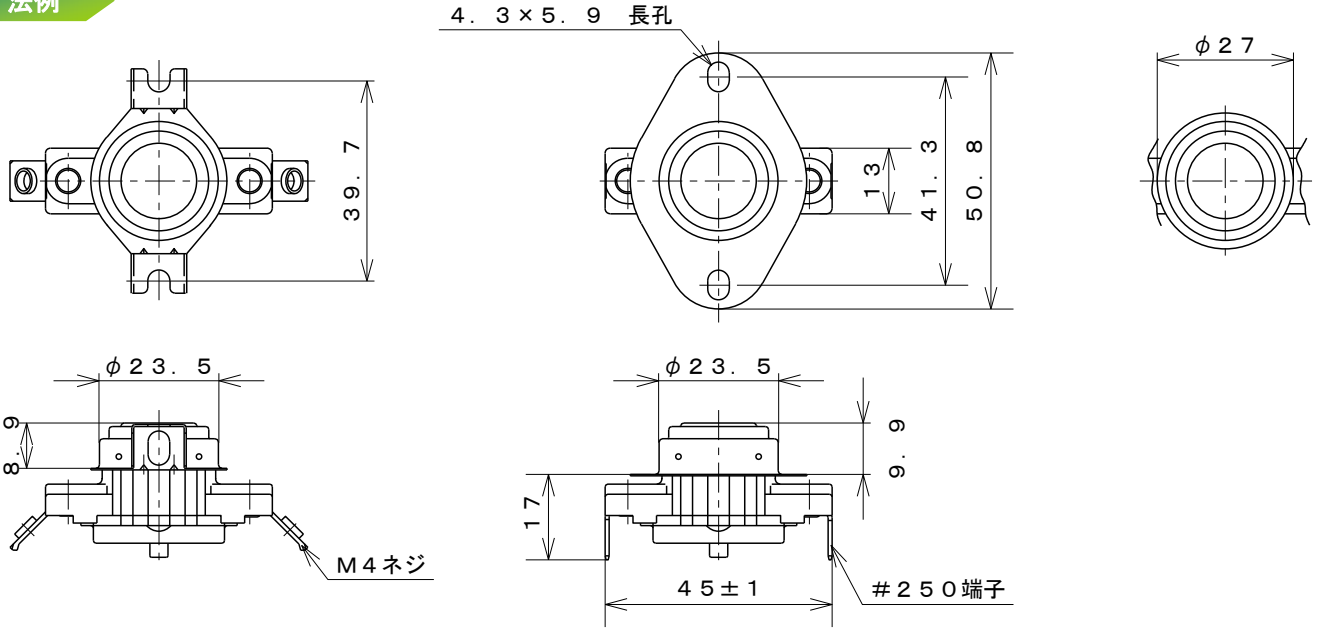

部品・材質

部品	材質	形状
キャップ	ステンレス	平面取付型 マウント型 ハット型
ケース	フェノール樹脂	
パネ	ベリリウム銅	
端子	黄銅	#250 M4ネジ
接点	銀合金	
ボタン	PPS	

構造図

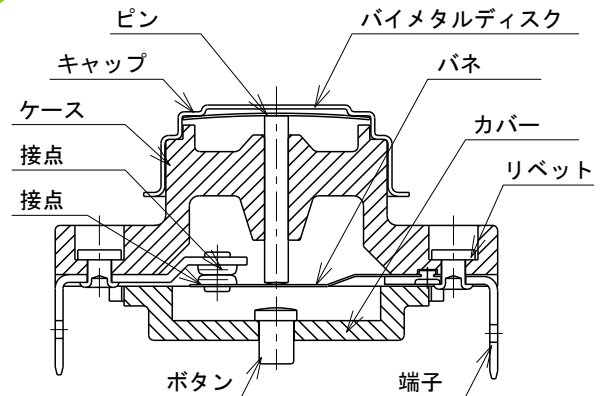

標準仕様

項目	仕様
1. 動作機構	バイメタル非通電式 単極単投 手動復帰式
2. 動作方式	L : 温度上昇により OPEN
3. 電気定格	AC250V/25A
4. 温度定格	設定温度 最高 150°C
5. 温度測定条件	無負荷時(信号電流) 温度変化速度 1°C/2分間 熱風循環式恒温槽
6. 絶縁抵抗	DC500Vメガーにて 1,000MΩ 以上
7. 絶縁耐力	AC2,000V 2秒間

取得規格

電気製品に使用される部品・材料登録制度 (CMJ登録制度) サーモスタット登録番号 J-174
UL 60730-1A, -2-9 File No.E201152 C-UR(CAN/CSA-E60730-1, -2-9)

寸法例

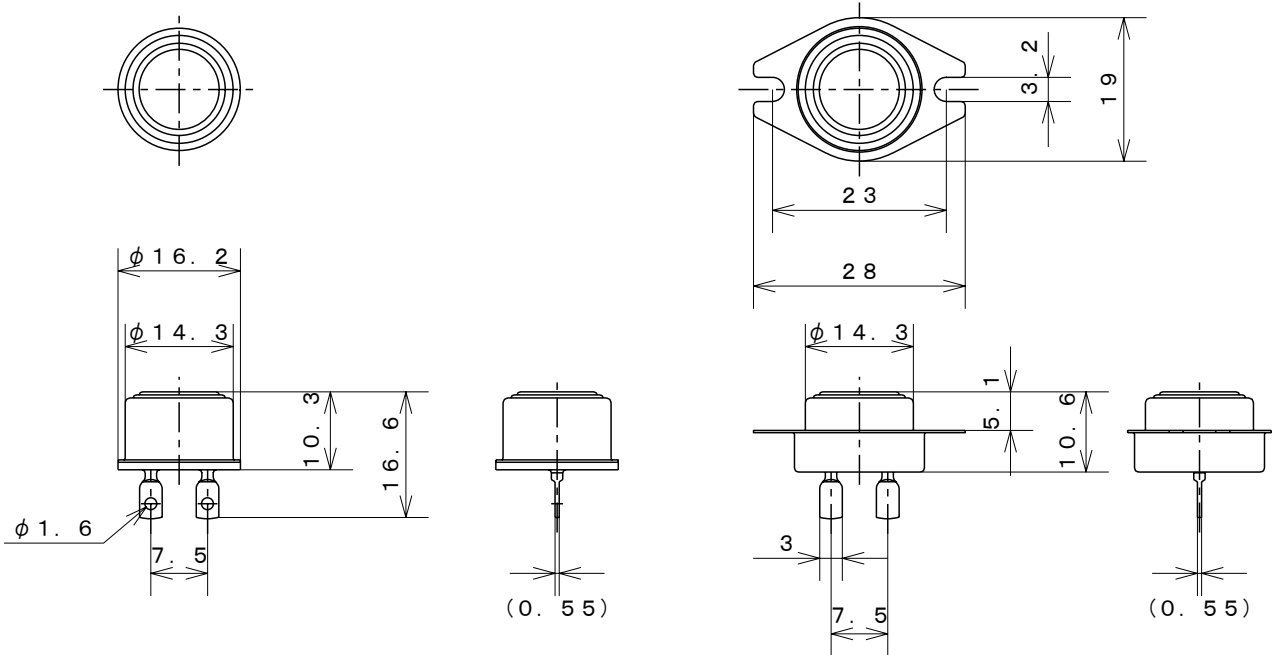

部品・材質

部品	材質	形状
キャップ	ステンレス	平面取付型
ベース	鉄	
パネ	ニッケル合金(63HP) 銅合金(63RP)	
リード	鉄ニッケル/銅	
ブラケット	ステンレス	

構造図

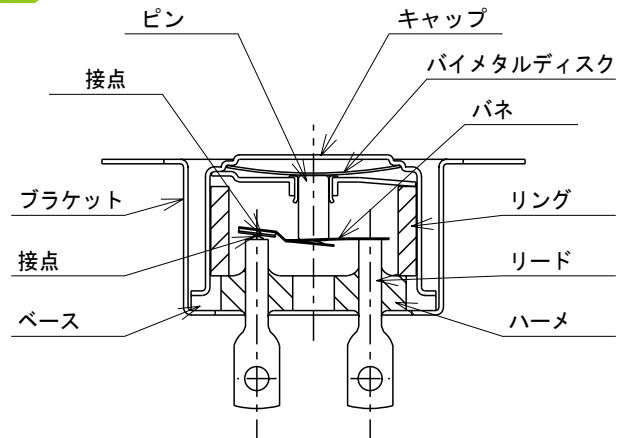

標準仕様

項目	仕様
1. 動作機構	バイメタル非通電式 単極単投 自動復帰式
2. 動作方式	A : 温度上昇により OPEN B : 温度上昇により CLOSE
3. 電気定格	DC12V/500mA DC42V/200mA AC250V/200mA
4. 温度定格	設定温度 最高 200°C(63HP)・150°C(63RP)
5. 温度測定条件	無負荷時(信号電流)温度変化速度 1°C/1分間 熱風循環式恒温槽
6. 絶縁抵抗	DC500Vメガーにて 1,000MΩ以上
7. 絶縁耐力	AC1,500V 1分間 又は AC1,800V 1秒間
8. リード間抵抗値(初期値)	30mΩ以下(63HP)・10mΩ以下(63RP)

取得規格

電気用品に使用される部品・材料登録制度(CMJ登録制度) サーモスタット登録番号 J-151 (AC125V/0.5A) 63HPのみ
 ガス検型式認証品 63HP : 名-PC-1002-048
 63RP : 名-PC-1002-051



1/2"サーミスタセンサー

型式 **90T**

寸法例

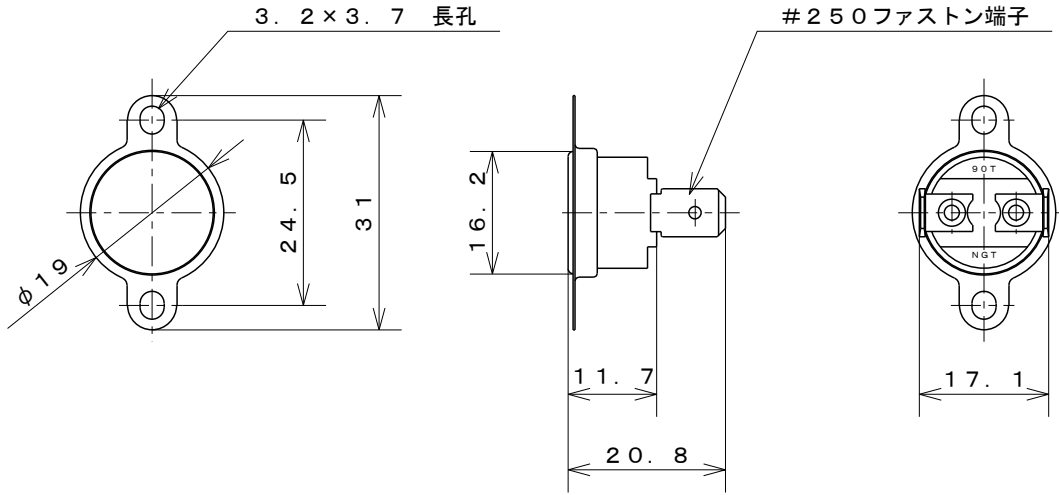

部品・材質

部品	材質	形状
キャップ	アルミニウム	平面取付型
ブラケット	ステンレス	
リテーナ	アルミニウム	
サーミスタ素子	—	ガラス封止ビード形
ケース	ポリエステル樹脂	
リベット	洋白	
端子	黄銅(メッキ付き)	#250 #187 他

構造図

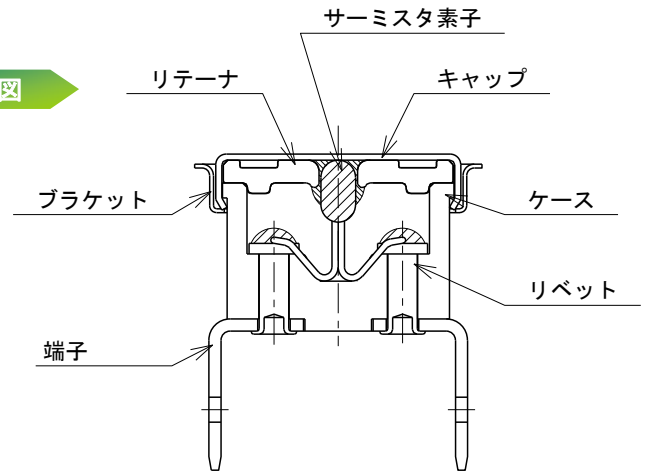

標準仕様

項目	仕様
使用温度範囲	0°C~150°C (0°C以下の低温側については打合せによる)
時定数 (63.2%)	20秒以下 (熱板表面にて)
絶縁抵抗	DC500Vメガーにて 1,000M Ω 以上
絶縁耐力	AC1,500V 2秒間 洩れ電流 0.5mA以下

品名	PB-36	PB-41E	PT-43C	PT-51F
公称抵抗値 (at 25°C)	2.186 k Ω	5.369 k Ω	0.68 k Ω (at 100)	49.12 k Ω
B定数 (25~85°C)	3420K \pm 68K	3480K \pm 69K	3950K \pm 2%(0-100°C)	3992K \pm 79K

☆上記 抵抗温度特性については標準品であり、別途特性品はその都度打合せにより決定させて頂きます

寸法例

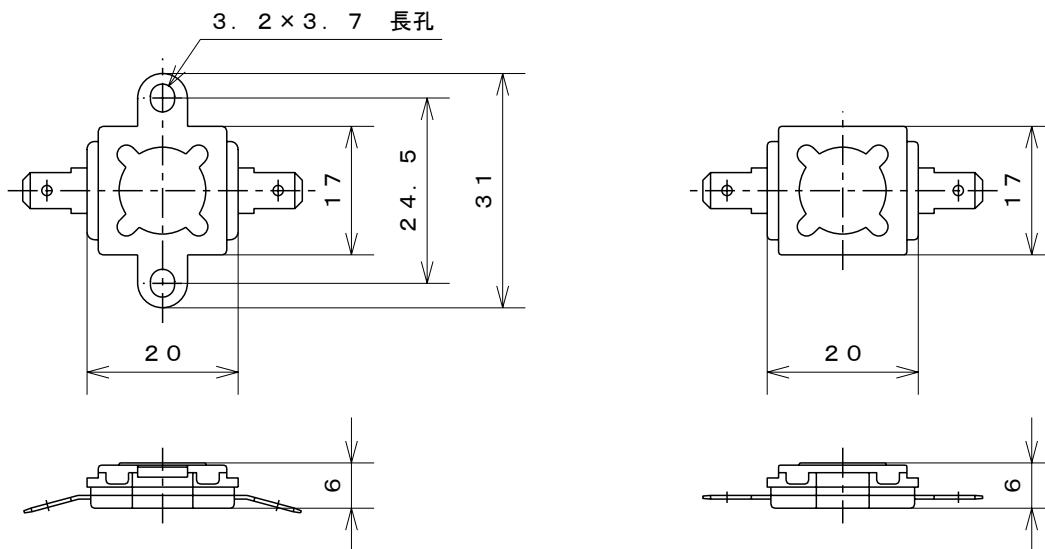

部品・材質

部品	材質
キャップ	銅
ケース	フェノール樹脂
バネ	ベリリウム銅
接点	銀 銀ニッケル

構造図

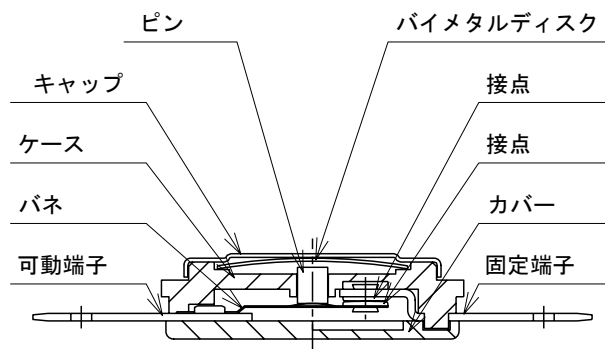

標準仕様

項目	仕様
1. 動作機構	バイメタル非通電式 単極単投 自動復帰式
2. 動作方式	A : 温度上昇により OPEN B : 温度上昇により CLOSE
3. 電気定格	AC250V/6A AC125V/10A
4. 温度定格	設定温度 最高 120°C
5. 温度測定条件	無負荷時(信号電流)温度変化速度 1°C/1分間 熱風循環式恒温槽
6. 絶縁抵抗	DC500Vメガーにて 1,000MΩ 以上
7. 絶縁耐力	AC1,500V 1分間 又は AC1,800V 1秒間

取得規格

電気用品に使用される部品・材料登録制度 (CMJ 登録制度) サーマスタット登録番号 BT1:J-50, BT1N:J-51



1/2"ディスクタイプサーモスタット
シングル・オペレーション・デバイス

SOD シリーズ

外観図

80N・81ES

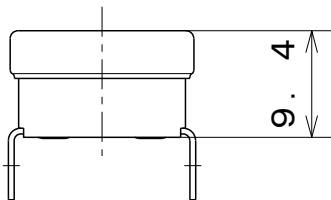
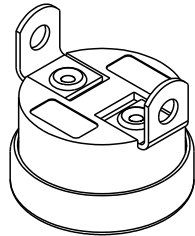

51型・82N・83EN・84EN

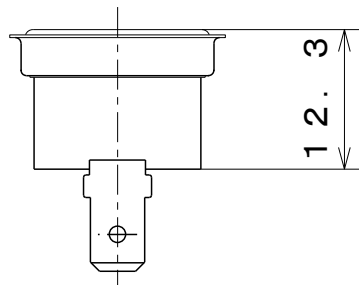
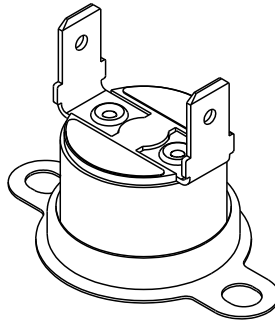

87N

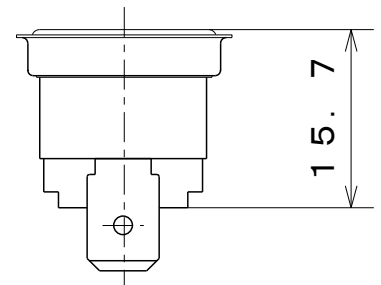
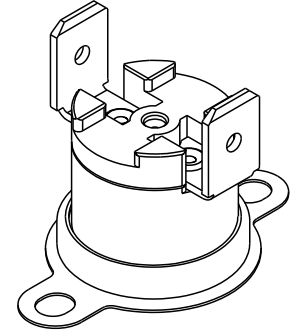

標準仕様

★RoHS規制対応品

項目	仕様
1. 動作機構	バイメタル非通電式 単極単投 1回動作型 (シングル・オペレーション・デバイス)
2. 動作方式	A : 温度上昇により OPEN -35℃迄に自動復帰しない (51型・87型は復帰しない)
3. 温度測定条件	無負荷時(信号電流) 温度変化速度 1℃/1分間 熱風循環式恒温槽
4. 絶縁抵抗	DC500Vメガにて 1,000MΩ 以上
5. 絶縁耐力	AC1,500V 1分間 又は AC1,800V 1秒間

型式・電気定格

型式	絶縁材料	定格電圧・定格電流	最高温度	取得規格
51C	セラミック	AC125V/ 6A, AC250V/ 3A (Min. 50mA)	270℃	-
51X		AC125V/ 1A, DC 30V/ 1A (Min. 1mA)		-
51P		AC6~125V/ 100mA, DC 6~ 30V/ 100mA (Min. 1mA)		-
51N	セラミック	AC250V/16A (Min. 1A)	230℃	UL, CSA, VDE
80N		AC250V/16A (Min. 1A)	200℃	UL, CSA, VDE
81ES	フェノール	AC250V/10A (Min. 100mA)	150℃	UL, CSA, VDE
82N	セラミック	AC250V/16A (Min. 1A)	270℃	UL, CSA, VDE
83EN	フェノール		150℃	UL, CSA, VDE
84EN	ポリエステル		180℃	UL, CSA, VDE
87N	セラミック		270℃	UL, CSA, VDE